

## Gebruikershandleiding

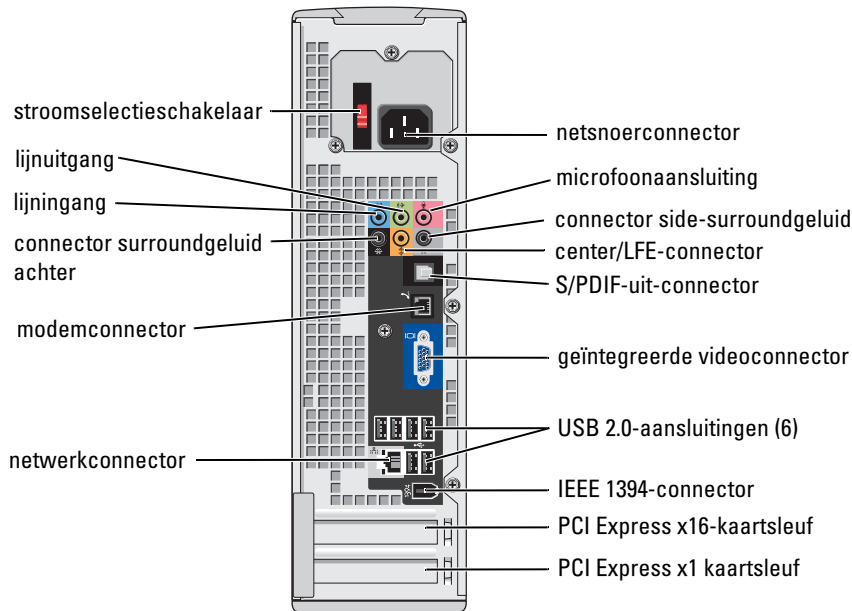

\* Niet beschikbaar op bepaalde computers.

# Opmerkingen, kennisgevingen en waarschuwingen

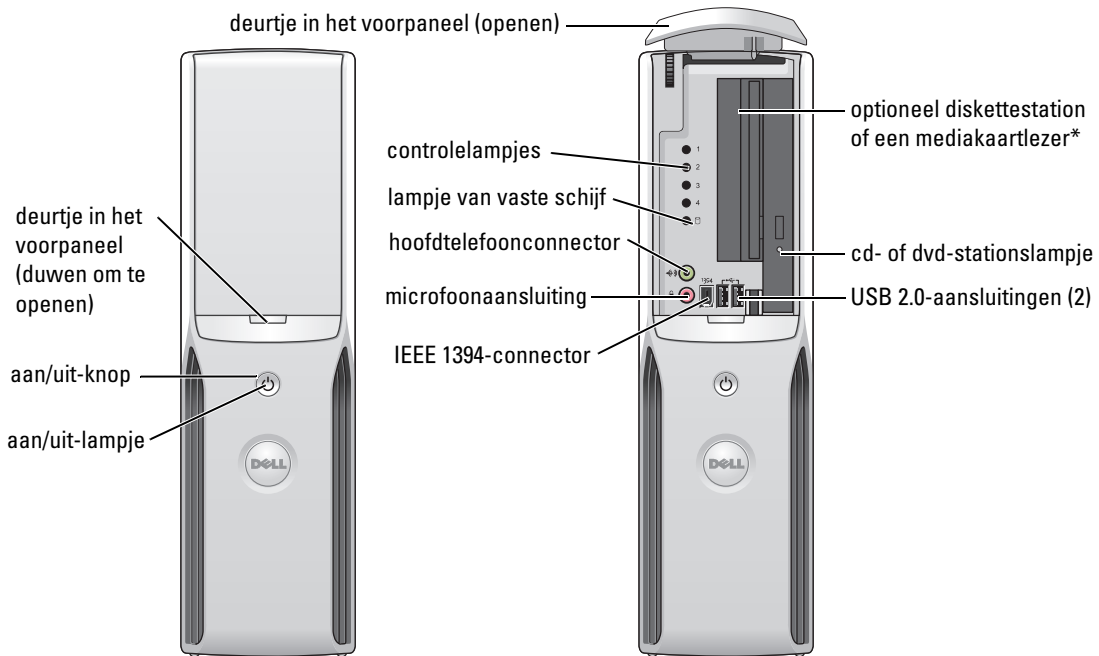

**OPMERKING:** Een OPMERKING geeft belangrijke informatie weer waardoor u de pc beter benut.



**OPMERKING:** Een KENNISGEVING wijst op mogelijke schade aan hardware of verlies van gegevens en geeft aan hoe u het probleem kunt voorkomen.



**VOORZICHTIG:** Een WAARSCHUWING duidt het risico van schade aan eigendommen, lichamelijk letsel of overlijden aan.

Als u een Dell™-computer uit de n-serie hebt aangeschaft, zijn de verwijzingen naar de Microsoft® Windows®-besturingssystemen in dit document niet van toepassing.

---

**Informatie in deze tekst is onderhevig aan wijzigingen zonder voorafgaand bericht.**

© 2007 Dell Inc. Alle rechten voorbehouden

Reproductie op welke wijze dan ook zonder schriftelijke toestemming van Dell Inc. is strikt verboden.

Handelsmerken die in deze tekst gebruikt zijn: *Dell*, het *DELL*-logo, *Inspiron*, *Dell Precision*, *Dimension*, *OptiPlex*, *Latitude*, *PowerEdge*, *PowerVault*, *PowerApp*, *DellNet* en *PowerConnect* zijn handelsmerken van Dell Inc.; *Intel*, *Pentium*, *Intel SpeedStep*, en *Celeron* zijn geregistreerde handelsmerken van de Intel Corporation; *Microsoft*, *Windows*, en *Outlook* zijn geregistreerde handelsmerken van de Microsoft Corporation.

Overige handelsmerken en handelsnamen worden in deze tekst gebruikt om te verwijzen of naar de eenheden van de merken en namen of naar hun producten. Dell Inc. verwerpt elk particulier belang voor handelsmerken en handelsnamen anders dan haar eigen belang.

Model DCCY

Februari 2007

P/N YW867

Rev. A01

# Inhoud

<b>Informatie vinden</b> . . . . .	<b>9</b>
<b>1 Uw computer installeren en gebruiken</b> . . . . .	<b>13</b>
<b>Voor- en achteraanzicht van de computer.</b> . . . . .	<b>13</b>
Vooraanzicht . . . . .	13
Achteraanzicht . . . . .	15
I/O-connectoren op achterzijde . . . . .	16
<b>Monitoren aansluiten</b> . . . . .	<b>17</b>
Twee monitoren aansluiten. . . . .	17
Eén monitor aansluiten . . . . .	18
Een televisie aansluiten (TV) . . . . .	20
De beeldscherminstellingen wijzigen . . . . .	20
<b>Een printer installeren</b> . . . . .	<b>20</b>
Printerkabel . . . . .	21
Een USB-printer aansluiten. . . . .	21
<b>Een mediakaartlezer gebruiken (optioneel).</b> . . . . .	<b>22</b>
<b>Een TV aansluiten (optioneel)</b> . . . . .	<b>23</b>
Beeldscherminstellingen wijzigen . . . . .	23
<b>Een thuis- en bedrijfsnetwerk instellen.</b> . . . . .	<b>24</b>
Aansluiten op een netwerkadapter. . . . .	24
De wizard Netwerk instellen . . . . .	25
<b>Verbinding maken met het internet</b> . . . . .	<b>25</b>
Uw internetverbinding instellen . . . . .	26
<b>Een cd of dvd afspelen</b> . . . . .	<b>27</b>
Het volume aanpassen . . . . .	29
Het beeld aanpassen . . . . .	29
<b>Cd's en dvd's kopiëren.</b> . . . . .	<b>29</b>
Hoe kan ik een cd of dvd kopiëren . . . . .	30
Lege cd's en dvd's gebruiken. . . . .	30
Nuttige tips . . . . .	31

<b>Power Management (Energiebeheer)</b> . . . . .	<b>32</b>
Stand-bymodus . . . . .	32
Slaapstand . . . . .	32
Eigenschappen voor energiebeheer . . . . .	33
<b>Intel® Viiv™-technologie (optioneel)</b> . . . . .	<b>35</b>
Werken met Intel® Viiv™ Quick Resume Technology (optioneel) . . . . .	35
De QRT-functie inschakelen in de systeeminstellingen . . . . .	35
De QRT-functie inschakelen in het besturingssysteem. . . . .	36
<b>Hyper-Threading- en Dual-Core-technologie</b> . . . . .	<b>36</b>
<b>2 Problemen oplossen</b> . . . . .	<b>37</b>
<b>Tips voor het oplossen van problemen</b> . . . . .	<b>37</b>
<b>Problemen met de batterij</b> . . . . .	<b>37</b>
<b>Problemen met een station</b> . . . . .	<b>38</b>
Problemen met het cd- en dvd-station . . . . .	38
Problemen met de vaste schijf . . . . .	39
<b>E-mail-, modem- en internetproblemen</b> . . . . .	<b>40</b>
<b>Foutberichten.</b> . . . . .	<b>41</b>
<b>Problemen met een mediakaartlezer</b> . . . . .	<b>42</b>
<b>Problemen met IEEE 1394-apparaten</b> . . . . .	<b>42</b>
<b>Problemen met het toetsenbord</b> . . . . .	<b>43</b>
<b>Lockups en problemen met de software</b> . . . . .	<b>43</b>
De computer start niet op . . . . .	43
De computer reageert niet . . . . .	44
Een programma reageert niet meer . . . . .	44
Een programma loopt regelmatig vast . . . . .	44
Een programma is ontworpen voor een eerdere versie van het Windows-besturingssysteem . . . . .	44
Er verschijnt een blauw scherm . . . . .	45
Andere softwareproblemen . . . . .	45
<b>Geheugenproblemen.</b> . . . . .	<b>46</b>
<b>Problemen met de muis</b> . . . . .	<b>46</b>

<b>Netwerkproblemen</b> . . . . .	<b>47</b>
<b>Problemen met de voeding</b> . . . . .	<b>48</b>
<b>Problemen met de printer</b> . . . . .	<b>49</b>
<b>Problemen met de scanner</b> . . . . .	<b>50</b>
<b>Problemen met het geluid en de luidsprekers</b> . . . . .	<b>51</b>
Geen geluid uit de luidsprekers. . . . .	51
Geen geluid uit de hoofdtelefoon . . . . .	52
<b>Problemen met video en de monitor</b> . . . . .	<b>52</b>
Het scherm is leeg . . . . .	52
Het scherm is moeilijk te lezen . . . . .	53
<b>3 Hulpmiddelen voor het oplossen van problemen</b> . . . . .	<b>55</b>
<b>Controlelampjes</b> . . . . .	<b>55</b>
<b>Dell Diagnostics (Dell-diagnostiek)</b> . . . . .	<b>60</b>
Wanneer gebruikt u het diagnoseprogramma Dell Diagnostics? . . . . .	60
<b>Stuurprogramma's</b> . . . . .	<b>62</b>
Wat is een printerstuurprogramma? . . . . .	62
Stuurprogramma's controleren. . . . .	62
Een stuurprogramma opnieuw installeren . . . . .	63
<b>Software- en hardwareconflicten oplossen</b> . . . . .	<b>64</b>
<b>Uw besturingssysteem herstellen</b> . . . . .	<b>64</b>
Systeemherstel van Microsoft Windows XP gebruiken . . . . .	65
<b>4 Onderdelen verwijderen en installeren</b> . . . . .	<b>69</b>
<b>Voordat u begint</b> . . . . .	<b>69</b>
Aanbevolen hulpmiddelen . . . . .	69
Uw computer uitschakelen . . . . .	69
Voordat u aan de computer gaat werken. . . . .	70
<b>De computerbehuizing verwijderen</b> . . . . .	<b>71</b>
<b>De binnenkant van uw computer</b> . . . . .	<b>73</b>
<b>Systeemkaartcomponenten</b> . . . . .	<b>74</b>

<b>Geheugen</b> . . . . .	<b>75</b>
Overzicht van DDR2-geheugen . . . . .	75
Geheugen aanspreken bij 4-GB-configuraties . . . . .	77
Geheugen installeren . . . . .	77
Geheugen verwijderen . . . . .	79
<b>Kaarten</b> . . . . .	<b>80</b>
<b>Drives (Stations)</b> . . . . .	<b>84</b>
Stationskabels aansluiten . . . . .	85
Interfaceconnectoren voor station . . . . .	85
Stroomkabelconnector . . . . .	86
Stationskabels aansluiten en loskoppelen . . . . .	86
<b>Vaste schijf</b> . . . . .	<b>87</b>
Een harde schijf verwijderen . . . . .	87
Een harde schijf installeren . . . . .	88
<b>Cd-/dvd-station</b> . . . . .	<b>91</b>
Een cd/dvd-station verwijderen . . . . .	91
Een cd-/dvd-station installeren . . . . .	93
<b>Mediakaartlezer</b> . . . . .	<b>95</b>
Een mediakaartlezer verwijderen . . . . .	95
Een mediakaartlezer installeren . . . . .	97
<b>Diskettestation (optioneel)</b> . . . . .	<b>99</b>
Een diskettestation verwijderen . . . . .	99
Een diskettestation installeren . . . . .	101
<b>Modem</b> . . . . .	<b>103</b>
De modem vervangen . . . . .	103
<b>Batterij</b> . . . . .	<b>104</b>
De batterij vervangen . . . . .	105
<b>De computerbehuizing terugplaatsen</b> . . . . .	<b>106</b>

5	Specificaties . . . . .	107
	<b>System Setup . . . . .</b>	<b>112</b>
	Overzicht . . . . .	112
	System Setup openen . . . . .	112
	System Setup-opties . . . . .	114
	Bootsequence (Opstartvolgorde) . . . . .	118
	<b>Jumperinstellingen . . . . .</b>	<b>120</b>
	<b>Vergeten wachtwoorden wissen . . . . .</b>	<b>121</b>
	<b>CMOS-instellingen wissen . . . . .</b>	<b>122</b>
	<b>Uw computer reinigen . . . . .</b>	<b>123</b>
	Computer, toetsenbord en monitor . . . . .	123
	Muis . . . . .	123
	Cd's en dvd's . . . . .	124
	<b>Technische ondersteuningsbeleid van Dell (alleen voor de V.S.) . . . . .</b>	<b>124</b>
	Definitie van "door Dell geïnstalleerde" software en randapparatuur . . . . .	125
	Definitie van "software en randapparatuur van derden" . . . . .	125
	<b>FCC-kennisgeving (alleen V.S.) . . . . .</b>	<b>125</b>
	FCC Klasse B . . . . .	125
	<b>Contact met Dell . . . . .</b>	<b>126</b>
	<b>Index . . . . .</b>	<b>147</b>





## Informatie vinden

 **OPMERKING:** Sommige functies of media zijn optioneel en worden niet bij de computer geleverd. Sommige functies of media zijn in bepaalde landen niet beschikbaar.

 **OPMERKING:** Deze handleiding is verkrijgbaar in PDF-vorm op [support.dell.com](http://support.dell.com).

 **OPMERKING:** Soms wordt er extra informatie bij de computer geleverd.

---

### Waar bent u naar op zoek?

- Een diagnoseprogramma voor de computer
- Stuurprogramma's voor de computer
- Documentatie voor een apparaat
- DSS (Desktop System Software)

### Hier kunt u het vinden

#### Cd Drivers and Utilities (ResourceCD)

**OPMERKING:** De cd *Drivers and Utilities* (Stuur- en hulpprogramma's) is optioneel en is mogelijk niet bij uw computer geleverd.

Documentatie en stuurprogramma's zijn al geïnstalleerd op de computer. U kunt deze cd gebruiken voor het opnieuw installeren van stuurprogramma's (zie "Stuurprogramma's" op pagina 62), het uitvoeren van het Dell-diagnoseprogramma (zie "Dell Diagnostics (Dell-diagnostiek)" op pagina 60) of het lezen van documentatie.



De cd kan readme-bestanden (leesmijbestanden) bevatten met de meest recente updates over technische wijzigingen aan de computer, of geavanceerd technisch referentiemateriaal voor ervaren gebruikers of technici.

**OPMERKING:** U vindt bijgewerkte stuurprogramma's en documentatie op [support.dell.com](http://support.dell.com).

- 
- Informatie omtrent garantie
  - Voorwaarden (alleen VS)
  - Veiligheidsinstructies
  - Informatie omtrent wet- en regelgeving
  - Informatie omtrent ergonomie
  - Licentieovereenkomst voor eindgebruikers

### Dell™ Productinformatiehandleiding



---

## Waar bent u naar op zoek?

- De computer installeren

## Hier kunt u het vinden

### Installatiediagram

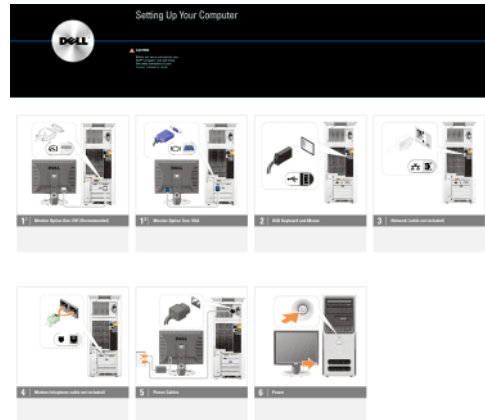

- 
- Servicelabel en Express Service Code
  - Microsoft® Windows® Productsleutel

### Servicelabel en Microsoft Windows-productsleutel

Deze labels bevinden zich op de computer.

- gebruik het Servicelabel om uw computer te identificeren wanneer gebruik maakt van [support.dell.com](http://support.dell.com) of contact opneemt met de ondersteuning.



- Voer de Express Service Code in om uw telefoontje naar de ondersteuning aan de juiste persoon te richten.

---

## Waar bent u naar op zoek?

- Solutions (Oplossingen) — hints en tips voor het oplossen van problemen, artikelen van technici, on line cursussen en veelgestelde vragen
  - Community — online discussies met andere gebruikers van Dell-producten
  - Upgrades — upgrade-informatie voor onderdelen zoals het geheugen, de vaste schijf en het besturingssysteem.
  - Customer Care (Klantenzorg) — contactinformatie, een statusoverzicht van serviceverzoeken en bestellingen, informatie over garantie en reparaties
  - Service en ondersteuning — een statusoverzicht van serviceverzoeken, ondersteuningsgeschiedenis en on line discussies met ondersteuning
  - Reference (Naslag) — computerdocumentatie, informatie over de configuratie van de computer, productspecificaties en andere documenten
  - Downloads — gecertificeerde stuurprogramma's, patches en software-updates
  - Desktop System Software (DSS)— Wanneer u het besturingssysteem opnieuw installeert op uw computer, dient u ook het hulpprogramma DSS opnieuw te installeren. DSS spoort automatisch de computer en besturingssysteem op en installeert de juiste updates voor de configuratie en bevat belangrijke updates voor het besturingssysteem en ondersteuning voor Dell™ 3.5-inch USB-diskettes, Intel®-processors, optische stations en USB-apparaten. DSS is nodig voor een juiste werking van de Dell-computer.
- 
- Met Windows XP werken
  - Met programma's en bestanden werken
  - Het bureaublad aanpassen

---

## Hier kunt u het vinden

**Dell Support-website** — [support.dell.com](http://support.dell.com)

**OPMERKING:** Selecteer uw regio of business-segment om bij de juiste ondersteuningsite te komen.

U downloadt DSS als volgt:

- 1** Ga naar [support.dell.com](http://support.dell.com), selecteer uw regio of business-segment en voer uw servicelabel of productmodel in.
- 2** Selecteer **Stuurprogramma's & downloads** en klik op **Ga**.
- 3** Klik op uw besturingssysteem en taal en zoek op het trefwoord *Desktop System Software*.

**OPMERKING:** De gebruikersinterface van [support.dell.com](http://support.dell.com) verschilt afhankelijk van uw selecties.

---

## Help en ondersteuning van Windows

- 1** Klik op **Start** → **Help en ondersteuning**.
- 2** Geef met een of meer woorden een beschrijving van het probleem en klik vervolgens op het pijlpictogram.
- 3** Klik op het onderwerp dat uw probleem beschrijft.
- 4** Volg de instructies op het scherm.

---

## Waar bent u naar op zoek?

- Het besturingssysteem opnieuw installeren

---

## Hier kunt u het vinden

### Cd Operating System (Besturingssysteem)

**OPMERKING:** De cd *Operating System* (Besturingssysteem) is optioneel en wordt mogelijk niet bij uw computer geleverd.

Het besturingssysteem is al op de computer geïnstalleerd. Meer informatie over het opnieuw installeren van het besturingssysteem vindt u in “Uw besturingssysteem herstellen” op pagina 64.



Nadat u het besturingssysteem opnieuw hebt geïnstalleerd, gebruikt u de cd *Drivers and Utilities* om de stuurprogramma's voor de bij de computer geleverde apparaten opnieuw te installeren.

De productcode voor uw besturingssysteem bevindt zich op de computer.

**OPMERKING:** De kleur van de cd voor het *Besturingssysteem* varieert afhankelijk van het besturingssysteem dat u hebt besteld.

- 
- Het gebruik van Linux
  - Corresponderen via e-mail met andere gebruikers van Dell Precision™-producten en het besturingssysteem Linux
  - Aanvullende informatie over Linux en de Dell Precision-computer

---

### Door Dell ondersteunde Linux-sites

- [linux.dell.com](http://linux.dell.com)
- [lists.us.dell.com/mailman/listinfo/linux-precision](http://lists.us.dell.com/mailman/listinfo/linux-precision)

# Uw computer installeren en gebruiken

## Voor- en achteraanzicht van de computer

### Vooraanzicht

 **OPMERKING:** Het deurtje in het voorpaneel kan niet dicht wanneer u de connectoren voor Flash Media, IEEE 1394, USB of hoofdtelefoon gebruikt.

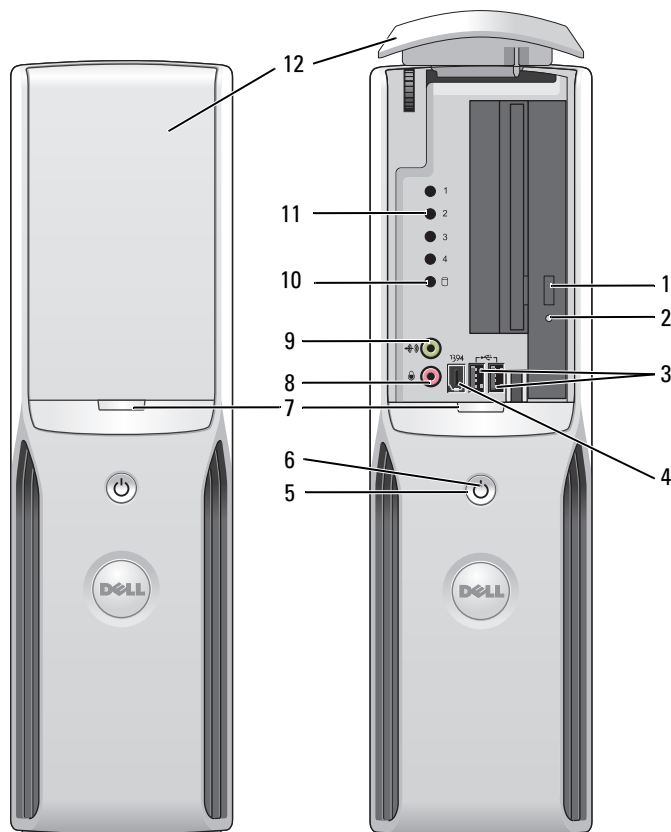

- |    |                                       |  |
|----|---------------------------------------|--|
| 1  | Uitwerpknop cd/dvd-station            | Druk op deze knop om een cd/dvd uit het station te nemen.  |
| 2  | Cd/dvd-stations-activiteitslampje     | Het activiteitslampje brandt wanneer de computer gegevens leest van het cd- of dvd-station.  |
| 3  | USB 2.0-aansluitingen (2)             | <p>Gebruik de voorste USB-connectoren voor apparaten die u af en toe aansluit, zoals joysticks of camera's (zie "System Setup" op pagina 112 voor meer informatie over het opstarten vanaf een USB-apparaat).</p> <p>Het is raadzaam om de USB-connectoren aan de achterzijde te gebruiken voor apparaten die normaal gesproken altijd aangesloten zijn, zoals printers en toetsenborden.</p>  |
| 4  | IEEE 1394-connector                   | <p>Bevestig hoge-snelheids multimedia-apparatuur, zoals digitale videocamera's.</p> <p>Het wordt aanbevolen de achterste IEEE 1394 aansluiting te gebruiken voor apparaten die altijd aangesloten blijven, zoals externe vaste schijven en andere opslagapparaten.</p>   |
| 5  | aan/uit-knop                          | <p>Druk op deze knop om de computer in te schakelen.</p> <p> <b>OPMERKING:</b> Gebruik de aan/uit-knop niet om de computer uit te schakelen, anders kunnen er gegevens verloren gaan. Schakel in plaats hiervan het besturingssysteem uit.</p>  |
| 6  | aan/uit-lampje                        | <p>Het aan/uit-lampje licht op en knippert of brandt ononderbroken om verschillende toestanden aan te geven:</p> <ul style="list-style-type: none"> <li>• Geen lampje – de computer staat uit.</li> <li>• Ononderbroken groen – de computer werkt normaal.</li> <li>• Knipperend groen – de computer staat in de energiespaarstand.</li> <li>• Knipperend of onafgebroken oranje — zie "Problemen met de voeding" op pagina 48.</li> </ul> |
| 7  | ontgrendelingsknop deurtje voorpaneel | Druk op deze knop om toegang te krijgen tot de connectoren achter het deurtje in het voorpaneel.   |
| 8  | microfoonaansluiting                  | <p>Op de roze microfoonaansluiting kunt u een pc-microfoon aansluiten voor spraak- of muziekregistratie bij gebruik van een programma voor geluid of telefonie.</p> <p>Op computers met een geluidskaart bevindt deze connector zich op de kaart.</p>  |
| 9  | hoofdtelefoonconnector                | Gebruik de groene hoofdtelefoonconnector om hoofdtelefoons en de meeste typen speakers aan te sluiten.   |
| 10 | lampje van vaste schijf               | Het lampje van de vaste schijf brandt wanneer de computer gegevens leest van of schrijft naar de vaste schijf. Het lampje brandt soms ook wanneer een apparaat als een cd-speler is ingeschakeld.  |
| 11 | controlelampjes                       | Raadpleeg voor meer informatie over de betekenis van de verschillende diagnose-lampjes "Controlelampjes" op pagina 55.   |
| 12 | deurtje in het voorpaneel             | Dit paneel bedekt het cd/dvd-station, de mediakaartlezer en het optionele diskette-station.  |

## Achteraanzicht

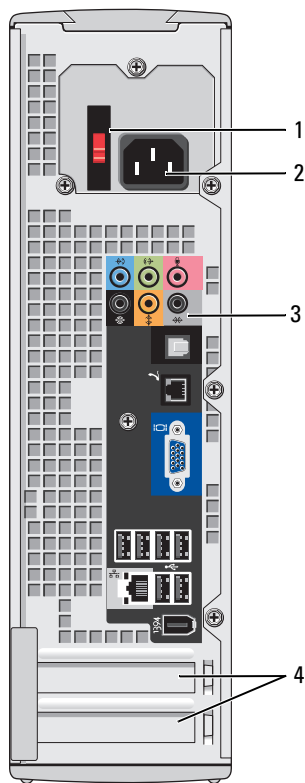

- 1 stroomselectieschakelaar
- 2 netsnoerconnector
- 3 connectoren op het achterpaneel
- 4 kaartsleuven

Zie de veiligheidsinstructies in de *Productinformatiegids* voor meer informatie.

Sluit de stroomkabel aan.

Steek IEEE 1394-, USB- en andere apparaten in de juiste connectoren.

Toegang tot connectoren voor geïnstalleerde PCI Express-kaarten.

## I/O-connectoren op achterzijde

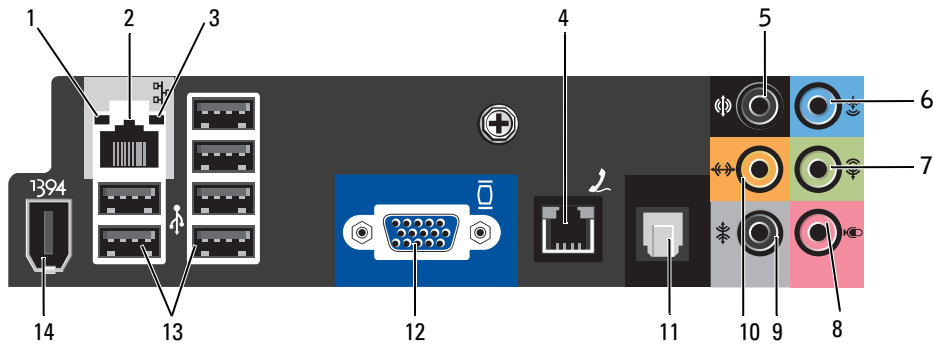

- |   |                                 |   |
|---|---------------------------------|---|
| 1 | lampje integriteit verbinding   | <ul style="list-style-type: none"> <li>• Groen — Er is een goede verbinding tussen een 10-Mbps-netwerk en de computer.</li> <li>• Oranje — Er is een goede verbinding tussen een 100-Mbps-netwerk en de computer.</li> <li>• Uit — Er is geen fysieke verbinding met het netwerk gevonden.</li> </ul>   |
| 2 | connector voor netadapter       | <p>Wanneer u de computer op een netwerk of breedbandapparaat wilt aansluiten, verbindt u het ene uiteinde van een netwerkkabel met een netwerkplug of met uw netwerk of breedbandapparaat. Sluit het andere uiteinde van de netwerkkabel aan op de connector voor de netwerkadapter op de achterzijde van de computer. Als u een klik hoort, is de netwerkkabel goed bevestigd.</p> <p><b>OPMERKING:</b> Sluit geen telefoonkabel aan op de netwerkconnector.</p> <p>Gebruik voor computers met een netwerkconnectorkaart de connector op de kaart.</p> <p>U wordt aangeraden om Category 5-bedrading en -ingangen voor uw netwerk te gebruiken. Als u toch gebruikmaakt van Category 3-bedrading, moet u de netwerksnelheid verhogen tot 10 Mbps om een betrouwbare werking te garanderen.</p> |
| 3 | activiteitsindicator netwerk    | <p>Er knippert een geel lampje wanneer de computer gegevens van het netwerk ontvangt of ernaar verzendt. Bij intensief netwerkverkeer kan het lijken alsof dit lampje voortdurend brandt.</p>   |
| 4 | modemconnector                  | <p>Gebruik de modemconnector om uw computer te verbinden met het internet.</p>  |
| 5 | connector surroundgeluid achter | <p>Op de zwarte connector voor surroundgeluid kunt u multichannel-luidsprekers aansluiten.</p>  |
| 6 | lijningang                      | <p>Gebruik de blauwe lijningang om een opname-/afspeelapparaat aan te sluiten, zoals een cassette-, cd- of videospeler.</p> <p>Gebruik op computers met een geluidskaart de connector op de kaart.</p>  |



- |    |                               |  |
|----|-------------------------------|--|
| 7  | lijnuitgang                   | Op de groene lijnuitgang kunt u een hoofdtelefoon en de meeste speakers met geïntegreerde versterkers aansluiten.<br>Gebruik op computers met een geluidskaart de connector op de kaart.   |
| 8  | microfoon                     | Gebruik de roze connector om een computermicrofoon op uw computer aan te sluiten voor spraak of muziek in een geluids- of telefonieprogramma.<br>Op computers met een geluidskaart bevindt deze connector zich op de kaart.  |
| 9  | connector side-surroundgeluid | Op de grijze connector voor surroundgeluid kunt u multichannel-luidsprekers aansluiten.  |
| 10 | center/LFE-connector          | LFE-geluidskanaal (Low Frequency Effects), onderdeel van digitaal surroundgeluid, dat alleen geluidssignalen doorgeeft met een lage frequentie (80 Hz en lager). Het LFE-kanaal drijft de subwoofer aan en zorgt voor een diep basgeluid. Bij systemen zonder subwoofers kan de LFE-informatie worden omgeleid naar de hoofd-luidsprekers in de surroundinstallatie. |
| 11 | S/PDIF-connector              | U kunt deze connector gebruiken voor het doorgeven van digitaal geluid zonder dat dit eerst wordt omgezet naar een analoge signaal.  |
| 12 | VGA-connector                 | Als uw monitor beschikt over een VGA-connector, steekt u deze in de VGA-connector op de computer.  |
| 13 | USB 2.0-aansluitingen (6)     | Gebruik de USB-connectoren aan de achterzijde voor apparaten die normaal gesproken altijd aangesloten zijn, zoals printers en toetsenborden.<br>Het is raadzaam om de voorste USB-connectoren te gebruiken voor apparaten die u af en toe aansluit, zoals joysticks of camera's, of voor startbare USB-apparaten.  |
| 14 | IEEE 1394-connector           | Bevestig hoge-snelheids multimedia-apparatuur, zoals digitale videocamera's.   |

## Monitoren aansluiten

 **VOORZICHTIG:** Voordat u de procedures in dit gedeelte uitvoert, moet u de veiligheidsinstructies in de *Productinformatiegids* raadplegen.

### Twee monitoren aansluiten

 **OPMERKING:** De geïntegreerde videokaart wordt uitgeschakeld op het moment dat een extra grafische kaart wordt geïnstalleerd. Als de poort van de geïntegreerde videokaart is uitgeschakeld, bevindt zich een kapje op de poort. Verwijder het kapje niet om een monitor aan te sluiten. De monitor zal niet werken.

 **OPMERKING:** Sluit een monitor niet rechtstreeks aan op de DMS-59-connector op de grafische kaart. Gebruik de DMS-59 naar VGA of DMS-59 naar DVI kabelsplitter voor het aansluiten van een monitor.

Als u een optionele grafische kaart hebt aangeschaft die twee monitoren ondersteunt, dient u de volgende instructies op te volgen voor het aansluiten en inschakelen van de monitoren. In deze instructies wordt getoond hoe u een of twee monitoren met een VGA-connector OF een of twee monitoren met een DVI-connector kunt aansluiten.

- 1 Volg de procedures in “Voordat u begint” op pagina 69.
- 2 Sluit de DMS-59-connector van de VGA-kabelsplitter of de DVI-kabelsplitter aan op de achterzijde van de computer.
- 3 Sluit de monitorkabels aan op de respectievelijke connectoren op de kabelsplitter, zoals hierboven geïllustreerd.

---

VGA-kabelsplitter:

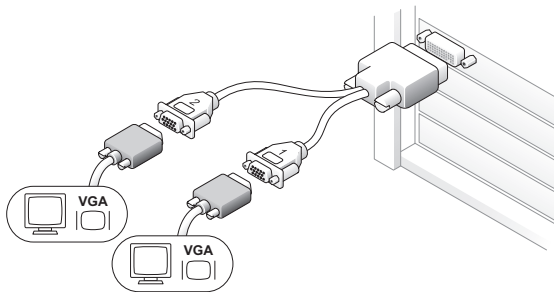

Gebruik een geschikte VGA-kabelsplitter als uw grafische kaart is voorzien van een DMS-59-connector en u een of twee VGA-monitoren op de computer wilt aansluiten.

DVI-kabelsplitter:

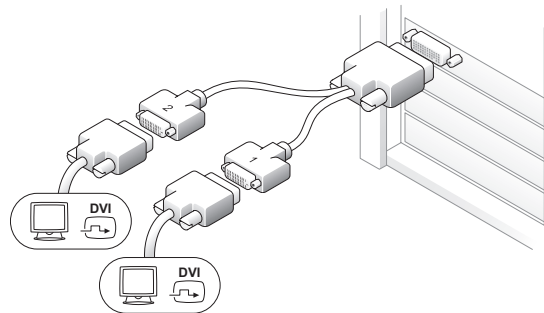

Gebruik een geschikte VGA-kabelsplitter als uw grafische kaart is voorzien van een DMS-59-connector en u een of twee VGA-monitoren op de computer wilt aansluiten.

---

## Eén monitor aansluiten

Als u een optionele grafische kaart hebt aangeschaft die een DVI-monitor ondersteunt en u een VGA-monitor wilt aansluiten, kunt u de monitor als volgt aansluiten en in gebruik nemen.

- 1 Volg de procedures in “Voordat u begint” op pagina 69.
- 2 Gebruik een DVI-naar-VGA-adapter voor de connector op de DVI-connector aan de achterzijde van de computer.
- 3 Sluit de VGA-connector van de adapter aan op uw monitorkabel.

---

Eén VGA-adapter:

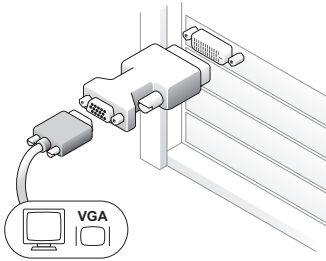

Gebruik de VGA-adapter als u een grafische kaart voor één monitor met een DVI-connector hebt en u een VGA-monitor op de computer wilt aansluiten.

---

Als u geen extra grafische kaart hebt aangeschaft en een VGA-monitor wilt aansluiten, kunt u de monitor als volgt aansluiten en in gebruik nemen.

- 1 Volg de procedures in “Voordat u begint” op pagina 69.
- 2 Sluit de VGA-connector van uw monitorkabel aan op de VGA-connector van de geïntegreerde videokaart op de achterzijde van de computer.

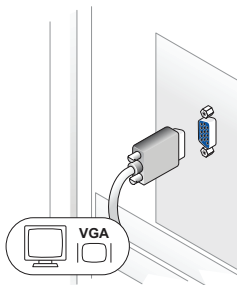

## Een televisie aansluiten (TV)



**OPMERKING:** Raadpleeg de documentatie die bij de tv is geleverd voor de juiste configuratie en aansluiting van de tv.



**OPMERKING:** Voor het aansluiten van een tv op de computer hebt u een S-videokabel nodig. Als u geen S-videokabel hebt, kunt u deze aanschaffen in een winkel voor huishoudelijke apparaten. De S-videokabel wordt niet bij de computer geleverd.

Als u een optionele grafische kaart hebt aangeschaft die twee monitoren ondersteunt, dient u de volgende instructies op te volgen voor het aansluiten en inschakelen van de monitoren.

- 1 Volg de procedures in “Voordat u begint” op pagina 69.
- 2 Sluit het ene uiteinde van de S-videokabel aan op de TV-OUT-connector aan de achterzijde van de computer.
- 3 Sluit het andere uiteinde van de S-videokabel aan op de S-video-ingang op de televisie
- 4 Sluit een VGA- of DVI-monitor aan (zie “Monitoren aansluiten” op pagina 17).

## De beeldscherminstellingen wijzigen

- 1 Nadat u de monitor(en) of televisie hebt aangesloten, zet u de computer aan. Het Microsoft® Windows®-bureaublad wordt weergegeven op de primaire monitor.
- 2 Schakel de clone-modus of de dubbel-bureaubladmodus in via de beeldscherminstellingen.
  - In de clone-modus tonen beide monitors het zelfde beeld.
  - In de uitgebreide bureaubladmodus kunt u objecten verslepen van het ene scherm naar het andere en wordt de zichtbare werkruimte in feite verdubbeld.

Meer informatie over het wijzigen van de beeldscherminstellingen voor de grafische kaart vindt u in de handleiding in Help en ondersteuning (klik op **Start** en kies **Help en ondersteuning, Gebruikers- en systeemhandleidingen, Apparaathandleidingen** en klik vervolgens op de handleiding van uw grafische kaart).

## Een printer installeren



**OPMERKING:** Zorg dat de installatie van het besturingssysteem is voltooid voordat u een printer op de computer aansluit.

Raadpleeg de bij de printer geleverde documentatie voor de volgende informatie over de installatie:

- Bijgewerkte stuurprogramma's verkrijgen en installeren.
- De printer op de computer aansluiten.
- Papier laden en de toner of inktcassette installeren.
- Raadpleeg de fabrikant van de printer voor technische ondersteuning.

## Printerkabel

De printer wordt met een USB-kabel op de computer aangesloten. Sommige printers worden zonder printerkabel geleverd. Ga dus bij de aankoop van een kabel na of deze compatibel is met de printer. Als u de printerkabel en de computer tegelijkertijd koopt, vindt u de kabel bij levering in de computerdoos.

## Een USB-printer aansluiten

 **OPMERKING:** USB-apparaten kunnen worden aangesloten terwijl de computer is ingeschakeld.

- 1 Als u de installatie van het besturingssysteem nog niet hebt voltooid, doet u dit alsnog.
- 2 Indien nodig installeert u het printerstuurprogramma. Raadpleeg de documentatie bij de printer werd geleverd.
- 3 Sluit de USB-printerkabel aan op de USB-connectoren van de computer en de printer. De USB-connectoren passen slechts op één manier.

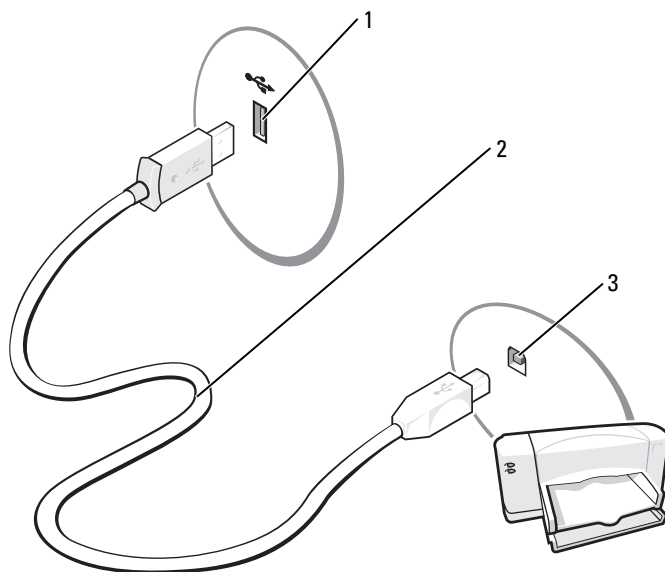

1 USB-connector op de computer    2 USB-printerkabel    3 USB-connector op de printer

## Een mediakaartlezer gebruiken (optioneel)

Met de mediakaartlezer stuurt u gegevens direct naar de computer.

De mediakaartlezer ondersteunt de volgende geheugentypen:

- xD-Picture-kaart
- SmartMedia (SMC)
- CompactFlash Type I en II (CF I/II)
- MicroDrive (mini-SD en MS Pro Duo kunnen worden ondersteund met een adapter)
- SecureDigital-kaart (SD)
- Mini SD-kaart
- MultiMediaCard (MMC)
- MMC van beperkte grootte
- Memorystick (MS/MS Pro/Duo Pro)

Zie “Een mediakaartlezer installeren” op pagina 97 voor meer informatie over het gebruik van de mediakaartlezer.

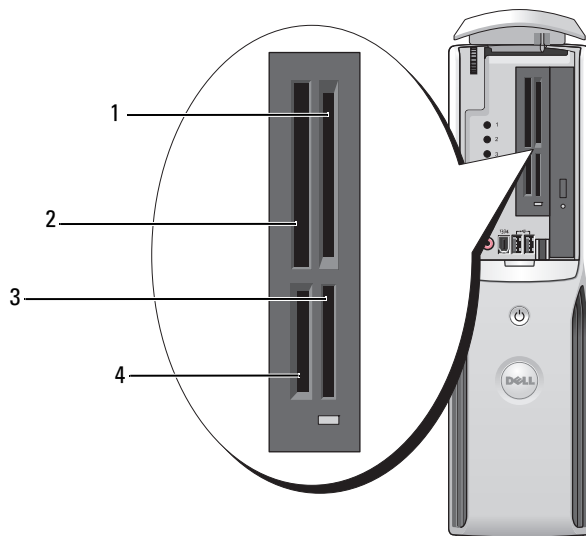

- |   |                                      |   |   |
|---|--------------------------------------|---|---|
| 1 | xD-Picture-kaart en SmartMedia (SMC) | 2 | CompactFlash Type-I en II (CF I/II) en MicroDrive-kaart |
| 3 | Memory Stick (MS/MS Pro)             | 4 | SecureDigital-kaart (SD)/ MultiMediaCard (MMC)          |

U gebruikt de mediakaartlezer als volgt:

- 1 Ga na hoe het medium of de kaart moet worden geplaatst.

**OPMERKING:** Als u weerstand voelt, mag u het medium of de kaart niet forceren. Controleer of de kaart juist is geplaatst en probeer het opnieuw.

- 2 Schuif het medium of de kaart in de juiste sleuf totdat deze volledig in de connector is geplaatst.

## Een TV aansluiten (optioneel)

**OPMERKING:** Als u een TV wilt aansluiten op uw computer, moet u beschikken over een videokaart die een TV-uitfunctie heeft en een S-videokabel, die in de meeste zaken die consumentelektronica verkopen verkrijgbaar is. De S-videokabel wordt niet bij de computer geleverd.

- 1 Volg de procedures in “Voordat u begint” op pagina 69.
- 2 Sluit het ene uiteinde van de S-videokabel aan op de TV-OUT-connector aan de achterzijde van de computer.
- 3 Sluit het andere uiteinde van de S-videokabel aan op de S-video-ingang op uw TV.



## Beeldscherminstellingen wijzigen

- 1 Nadat u de TV hebt aan gesloten, zet u de computer aan.

Het bureaublad van Microsoft® Windows® verschijnt op de monitor.

- 2 Schakel de clone-modus of de dubbel-bureaubladmodus in via de beeldscherminstellingen.
  - In de kloonmodus wordt op de monitor en de TV hetzelfde beeld weergegeven.
  - In de dubbele-bureaubladmodus kunt u objecten van het ene scherm naar het andere slepen, waardoor u dus feitelijk de beschikbare hoeveelheid werkruimte verdubbelt.

Meer informatie over het wijzigen van de beeldscherminstellingen voor de grafische kaart vindt u in de handleiding in Help en ondersteuning (klik op **Start** en kies **Help en ondersteuning, Gebruikers- en systeemhandleidingen, Apparaathandleidingen** en klik vervolgens op de handleiding van uw grafische kaart).

# Een thuis- en bedrijfsnetwerk instellen

## Aansluiten op een netwerkadapter

**OPMERKING:** Sluit de netwerkkabel aan op de connector voor de netwerkadapter van de computer. Sluit de netwerkkabel niet aan op de modemconnector van de computer. Pas op dat u een netwerkkabel niet in de telefoonaansluiting steekt.

- 1 Sluit de netwerkkabel aan op de connector voor de netwerkadapter op achterkant van de computer. Zorg dat de kabel vastklikt en trek er zachtjes aan om te controleren of deze goed vastzit.
- 2 Sluit het andere uiteinde van de netwerkkabel aan op een netwerkapparaat.

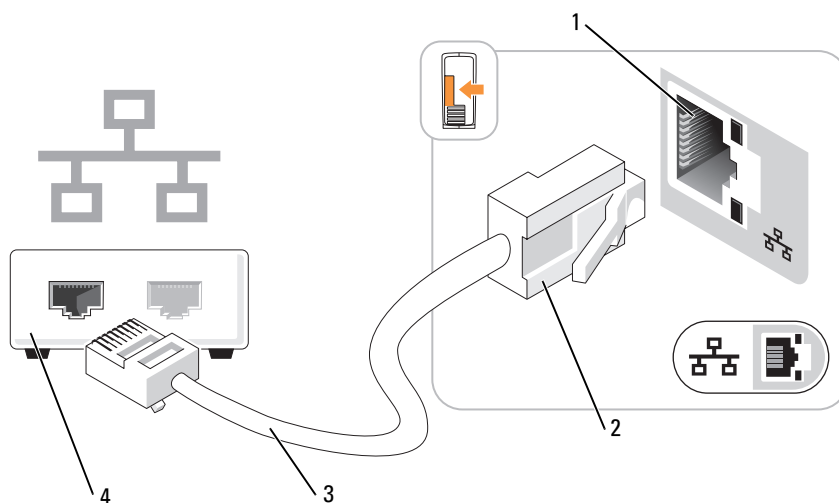

1 Netwerkadapterconnector  
op de computer

3 netwerkkabel

2 connector voor netadapter

4 Netwerkapparaat



## De wizard Netwerk instellen

Het besturingssysteem Microsoft® Windows® XP biedt een wizard Netwerk instellen om u te helpen bij het delen van bestanden, printers of een internetverbinding tussen computers thuis of van een klein bedrijf.

- 1 Klik op de knop **Start**, wijs naar **Alle programma's**→ **Bureau-accessoires**→ **Communicatie**, en klik op **Wizard Netwerk instellen**.
- 2 Klik in het welkomstscherf op **Volgende**.
- 3 Klik op **Controlelijst voor het instellen van een netwerk**.



**OPMERKING:** Wanneer u de verbindingmethode **Deze computer maakt rechtstreeks verbinding met het Internet** kiest, wordt de geïntegreerde firewall ingeschakeld die bij het Windows XP Service Pack 1 (SP1) of latere besturingssystemen is geleverd.

- 4 Voltooi de controlelijst en de vereiste voorbereidingen.
- 5 Keer terug naar het venster Wizard Netwerk instellen en volg de instructies op het scherm.

## Verbinding maken met het internet



**OPMERKING:** Internetaanbieders en hun aanbod zijn per land verschillend.

Als u verbinding wilt maken met het internet, hebt u een modem of netwerkverbinding nodig en een internetaanbieder (ISP), zoals AOL of MSN. Uw internetaanbieder biedt een of meer van de volgende opties voor internetverbinding.

- Inbelverbindingen die internettoegang via een telefoonlijn bieden. Inbelverbindingen zijn aanzienlijk trager dan DSL- en kabelmodemverbindingen.
- DSL-verbindingen die internettoegang met hoge snelheid via een bestaande telefoonlijn bieden. Met een DSL-verbinding kunt u bellen en internetten tegelijk.
- Kabelmodemverbindingen die internettoegang met hoge snelheid bieden via een plaatselijke kabel-tv-lijn.

Als u een inbelverbinding gebruikt, moet u voor het instellen van de internetverbinding een telefoonlijn aansluiten op de modemconnector op de computer en op de telefoonaansluiting. Gebruikt u een DSL- of kabelmodemverbinding, neem dan contact op met uw internetaanbieder voor installatie-instructies.

## Uw internetverbinding instellen

Een AOL of MSN-verbinding instellen:

- 1 Sla eventuele geopende bestanden op en sluit deze en sluit eventuele geopende programma's af.
- 2 Dubbelklik op het pictogram van **MSN Explorer** of **AOL** op het bureaublad van Microsoft® Windows®.
- 3 Volg de instructies op het scherm om het instellen te voltooien.

Doe het volgende als er geen pictogram van **MSN Explorer** of **AOL** op het bureaublad staat of als u een verbinding via een andere aanbieder wilt instellen:

- 1 Sla eventuele geopende bestanden op en sluit deze en sluit eventuele geopende programma's af.
- 2 Klik op de knop **Starten** vervolgens op **Internet Explorer**.  
Het venster **Wizard Nieuwe verbinding** verschijnt.
- 3 Klik op **Verbinding met het Internet maken**.
- 4 Klik in het volgende venster op de juiste optie:
  - Als u geen internetaanbieder hebt en er een wilt selecteren, klikt u op **Ik wil zelf een Internet-provider in een lijst selecteren**.
  - Als u al installatie-informatie van uw internetaanbieder hebt gekregen, maar nog geen installatie-cd, klikt u op **Ik wil handmatig een verbinding instellen**.
  - Hebt u wel een cd, dan klikt u op **Ik heb een cd-rom met software van een Internet-provider**.
- 5 Klik op **Volgende**.

Als **Ik wil handmatig een verbinding instellen** hebt gekozen, gaat u naar stap 6. Anders volgt u de instructies op het scherm op om het instellen te voltooien.

- 6 Klik op de juiste optie onder **Op welke manier wilt u contact met het Internet maken?** en vervolgens op **Volgende**.



**OPMERKING:** Neem contact op met uw internetaanbieder als u niet weet welke verbindingstype u moet selecteren.

- 7 Gebruik de installatie-informatie gekregen van de internetaanbieder om de installatie te voltooien.

Zie "E-mail-, modem- en internetproblemen" op pagina 40 als u problemen hebt bij het maken van een verbinding met het internet. Als u nu geen verbinding kunt maken, maar dit eerder wel is gelukt, functioneert het netwerk mogelijk niet. Neem contact op met uw internetaanbieder of probeer het later nog eens.

## Een cd of dvd afspelen

➔ **OPMERKING:** Oefen geen druk uit op de cd- of dvd-lade wanneer u deze opent of sluit. Zorg dat de lade gesloten is wanneer u het station niet gebruikt.

➔ **OPMERKING:** Verplaats de computer niet tijdens het afspelen van cd's of dvd's.

- 1 Druk op de Eject-knop op de voorkant van het station.
- 2 Plaats de schijf met het label omhoog in het midden van de lade.
- 3 Druk de schijf in het midden van de lade totdat deze vastklikt.











- 4 Druk op de eject-knop of duw de lade zachtjes naar binnen.

Zie de meegeleverde cd-software om cd's te formatteren voor het opslaan van gegevens, het maken van muziek-cd's of het kopiëren van cd's.

 **OPMERKING:** Ga na of u aan alle auteursrechten voldoet wanneer u cd's of dvd's maakt.

Een cd-speler bevat de volgende basisknoppen:







---

	Afspelen.
	Terugspoelen binnen het huidige nummer.
	Pauze.
	Vooruitspoelen binnen het huidige nummer.
	Stoppen.
	Naar het vorige nummer.
	Eject.
	Naar het volgende nummer.

---

Een dvd-speler bevat de volgende basisknoppen:

---

	Stoppen.
	Afspelen.
	Vooruitspoelen.
	Pauze.
	Achteruitspoelen.
	Naar de volgende titel of het volgende hoofdstuk.
	Naar de vorige titel of het vorige hoofdstuk.

---

Klik voor meer informatie over het afspelen van cd's of dvd's op **Help** op de cd- of dvd-speler (indien beschikbaar).

## Het volume aanpassen

 **OPMERKING:** Wanneer de speakers zijn gedempt, hoort u niet dat er een cd of dvd wordt afgespeeld.

- 1 Klik op **Start**, kies **Programma's**→ **Bureau-accessoires**→ **Entertainment** en kies vervolgens **Volumeregeling**.
- 2 Klik in het venster **Volumeregeling** op de balk in de kolom **Volumeregeling** en schuif deze omhoog of omlaag om het volume te verhogen of te verlagen.

Klik voor meer informatie over volumeregelingsopties op **Help** in het venster **Volumeregeling**.

## Het beeld aanpassen

Als er een foutbericht verschijnt dat de huidige resolutie en kleurdiepte te veel geheugen in beslag nemen en dat de dvd hierdoor niet kan worden afgespeeld, moet u de beeldschermeigenschappen aanpassen.

- 1 Klik op de knop **Start** en klik vervolgens op **Configuratiescherm**.
- 2 Klik onder **Kies een categorie** op **Vormgeving en thema's**.
- 3 Klik onder **Kies een taak...** op **De schermresolutie wijzigen**.
- 4 Klik in het venster **Eigenschappen voor Beeldscherm** op de balk in **Beeldschermresolutie** en verschuif deze om de instelling te wijzigen in **800 bij 600 pixels**.
- 5 Selecteer in het vervolgkeuzemenu onder **Kleurkwaliteit** de optie **Gemiddeld (16 bits)**.
- 6 Klik op **OK**.

## Cd's en dvd's kopiëren

 **OPMERKING:** Ga na of u aan alle auteursrechten voldoet wanneer u cd's of dvd's maakt.

Dit hoofdstuk is alleen van toepassing op computers met een cd-rw-, dvd +/-rw- of cd-rw/dvd (combi) -station.

 **OPMERKING:** De typen cd- of dvd-stations die door Dell worden aangeboden, verschillen per land.

De volgende instructies geven aan hoe u met Roxio Creator Plus - Dell Edition een exacte kopie maakt van een cd of dvd. U kunt Roxio Creator Plus ook voor andere dingen gebruiken, zoals het maken van muziek-cd's van audiobestanden die op de computer zijn opgeslagen, of van reservekopieën van belangrijke gegevens. Voor hulp opent u Roxio Creator Plus en klikt u op het vraagteken rechts boven in het scherm.

## Hoe kan ik een cd of dvd kopiëren

 **OPMERKING:** Cd-rw/dvd-combostations kunnen niet naar dvd-media schrijven. Als u opnameproblemen hebt met een cd-rw/dvd-combostation, controleert u op beschikbare softwarepatches op de ondersteuningswebsite van Sonic op [www.sonic.com](http://www.sonic.com).

De stations voor beschrijfbare dvd's die in Dell-computers zijn geïnstalleerd, kunnen dvd+/-r-, dvd+/-rw- en dvd+r dl (dubbele laag)-media lezen en ernaar schrijven, maar kunnen niet naar dvd-ram- of dvd-r dl-media schrijven en deze waarschijnlijk ook niet lezen.

 **OPMERKING:** De meeste commerciële dvd's zijn auteursrechtelijk beschermd en kunnen niet met Roxio Creator Plus worden gekopieerd.

- 1 Klik op de knop **Start**, kies **Alle programma's**→ **Roxio**→ **Creator Projects** en klik op **RecordNow Copy**.
- 2 Klik op het tabblad **Copy** op **Disc Copy**.
- 3 U kopieert de cd of dvd als volgt:

- *Als u één cd/dvd-station hebt*, gaat u na of de instellingen correct zijn en klikt u op de knop **Disc Copy**. De computer leest de bron-cd of -dvd en kopieert de gegevens naar een tijdelijke map op de vaste schijf van de computer.

Plaats een lege cd of dvd in het station wanneer hierom wordt gevraagd, en klik op **OK**.

- *Als u twee cd/dvd-stations hebt*, selecteert u het station waarin u de bron-cd of -dvd hebt geplaatst en klikt u op de knop **Disc Copy**. De computer kopieert de gegevens van de bron-cd of -dvd naar de lege cd of dvd.

Nadat u de bron-cd of -dvd hebt gekopieerd, wordt de cd of dvd die u hebt gemaakt, automatisch uitgeworpen.

## Lege cd's en dvd's gebruiken

Cd-rw-stations kunnen alleen naar cd-opnamemedia schrijven (inclusief snelle cd-rw-media), terwijl dvd-beschrijfbaar stations naar zowel cd- als dvd-opnamemedia kunnen schrijven.

Gebruik lege cd-r's om muziek op te nemen of gegevensbestanden permanent op te slaan. Wanneer de maximale opslagcapaciteit van een cd-r is bereikt, kunt u niet meer naar die cd-r schrijven (zie de Sonic-documentatie voor meer informatie). Gebruik lege cd-rw's als u de gegevens op de cd later wilt wissen, overschrijven of bijwerken.

U kunt lege dvd+/-r's gebruiken om grote hoeveelheden gegevens op te slaan. Wanneer u een dvd+/-r-schijf hebt gemaakt, kunt u mogelijk niet meer naar die schijf schrijven als de schijf tijdens de laatste fase van het aanmaakproces is *voltooid ofgesloten*. Gebruik lege dvd+/-rw's als u de gegevens op de schijf later wilt wissen, overschrijven of bijwerken.

### Cd-beschrijfbare stations

Mediatype	Lezen	Schrijven	Beschrijfbaar
Cd-r	Ja	Ja	Nee
Cd-rw	Ja	Ja	Ja

### Dvd-beschrijfbare stations

Mediatype	Lezen	Schrijven	Beschrijfbaar
Cd-r	Ja	Ja	Nee
Cd-rw	Ja	Ja	Ja
Dvd+r	Ja	Ja	Nee
Dvd-r	Ja	Ja	Nee
Dvd+rw	Ja	Ja	Ja
Dvd-rw	Ja	Ja	Ja
Dvd+r+dl	Ja	Ja	Nee

### Nuttige tips

- Gebruik Microsoft® Windows® Explorer om bestanden alleen naar een cd-r of cd-rw te slepen als u Roxio Creator Plus hebt gestart en een Creator-project hebt geopend.
- Gebruik cd-r's om muziek-cd's te branden die u in normale stereoapparatuur wilt afspelen. Cd-rw's kunnen op veel stereoapparatuur, thuis of in de auto, niet worden afgespeeld.
- U kunt geen audio-dvd's maken met Roxio Creator Plus.
- MP3-bestanden kunnen alleen op MP3-spelers worden afgespeeld of op computers met MP3-software.
- Commercieel beschikbare dvd-spelers die voor televisies worden gebruikt, ondersteunen niet alle beschikbare dvd-indelingen. Zie de bij de dvd-speler geleverde documentatie of neem contact op met de fabrikant voor een lijst met indelingen die door de dvd-speler worden ondersteund.
- Gebruik nooit de maximale capaciteit van een lege cd-r of cd-rw. Kopieer bijvoorbeeld nooit een bestand van 650 MB naar een lege cd van 650 MB. Het cd-rw-station heeft 1-2 MB lege ruimte nodig om de opname te voltooien.
- Gebruik een lege cd-rw om het opnemen op cd te oefenen, totdat u vertrouwd bent met de cd-opnametechnieken. Als u een fout maakt, kunt u de gegevens op de cd-rw wissen en opnieuw proberen. U kunt lege cd-rw's ook gebruiken om muziekbestandprojecten te testen voordat u ze voorgoed op een lege cd-r opneemt.
- Zie de Sonic-website op [www.sonic.com](http://www.sonic.com) voor extra informatie.

## Power Management (Energiebeheer)

Met de energiebeheerfuncties van Microsoft® Windows® XP kunt u de hoeveelheid elektriciteit die de computer gebruikt, reduceren wanneer deze is ingeschakeld maar niet wordt gebruikt. Dit is mogelijk door de energie te beperken tot de monitor of de vaste schijf, of de stand-bymodus of slaapstand te gebruiken. Wanneer de computer wordt uitgeschakeld vanaf een energiebesparingsmodus, wordt het Windows-bureaublad teruggezet in de status van voor deze modus.

 **OPMERKING:** Windows XP Professional bevat beveiligings- en netwerkfuncties die niet beschikbaar zijn in Windows XP Home Edition. Wanneer een computer met Windows XP Professional is aangesloten op een netwerk, verschijnen er in bepaalde vensters verschillende opties voor beveiliging en netwerken.

 **OPMERKING:** Als uw computer beschikt over een kaart in de PCI Express x16-sleuf en u een randapparaat toevoegt dat geen ondersteuning biedt voor S3, kan uw computer niet naar stand-by schakelen.

### Stand-bymodus

Met de stand-bymodus wordt energie bespaard doordat het beeldscherm en de vaste schijf na een vooraf bepaalde tijd (time-out) worden uitgeschakeld. Wanneer de computer uit de stand-bymodus komt, wordt deze teruggezet in de toestand waarin deze daarvoor verkeerde.

 **OPMERKING:** Als de computer uitvalt in de stand-bymodus, kunnen er gegevens verloren gaan.

U stelt de computer als volgt in om na een bepaalde inactieve periode automatisch in de stand-bymodus te gaan:

- 1 Klik op de knop **Start** en klik vervolgens op **Configuratiescherm**.
- 2 Klik onder **Kies een categorie** op **Prestaties en onderhoud**.
- 3 Klik onder of kies een pictogram... op **Energiebeheer**.

Wanneer u direct naar de stand-bymodus wilt gaan zonder een inactieve periode af te wachten, klikt u op de knop **Start**, daarna op **Afsluiten** en vervolgens op **Stand-by**.

U schakelt de stand-bymodus uit door op een toets op het toetsenbord te drukken of de muis te bewegen.

### Slaapstand

Met de slaapstand bespaart u energie doordat systeemgegevens naar een gereserveerd gebied op de vaste schijf worden gekopieerd en de computer wordt uitgeschakeld. Wanneer de computer wordt ingeschakeld vanuit de slaapstand, wordt het bureaublad teruggezet in de toestand waarin deze daarvoor verkeerde.

U activeert de slaapstand als volgt:

- 1 Klik op de knop **Start** en klik vervolgens op **Configuratiescherm**.
- 2 Klik onder **Kies een categorie** op **Prestaties en onderhoud**.
- 3 Klik onder of kies een pictogram... op **Energiebeheer**.
- 4 Definieer de slaapstand-instellingen op het tabblad **Energiebeheerschema's, Geavanceerd** en **Slaapstand**.



U schakelt de slaapstand uit door op de aan/uit-knop te drukken. Het kan even duren voordat de slaapstand is uitgeschakeld. Aangezien het toetsenbord en de muis niet werken in de slaapstand, kunt u de computer niet uit de slaapstand halen door een toets in te drukken of de muis te verplaatsen.

Voor de slaapstand wordt een speciaal bestand op de vaste schijf vereist met voldoende schijfruimte om de inhoud van het computergeheugen op te slaan. Daarom maakt Dell een slaapstandbestand met de juiste grootte voordat de computer wordt afgeleverd. Als de vaste schijf beschadigd raakt, wordt het slaapstandbestand automatisch opnieuw gemaakt.

## **Eigenschappen voor energiebeheer**

Definieer de stand-bymodusinstellingen, slaapstandinstellingen en andere energie-instellingen in het venster **Eigenschappen voor energiebeheer**. U opent als volgt het venster **Eigenschappen voor energiebeheer** :

- 1 Klik op de knop **Start** en klik vervolgens op **Configuratiescherm**.
- 2 Klik onder **Kies een categorie** op **Prestaties en onderhoud**.
- 3 Klik onder **of kies een pictogram...** op **Energiebeheer**.
- 4 Definieer de energie-instellingen op het tabblad **Energiebeheerschema's**, **Geavanceerd** en **Slaapstand**.

## **Het tabblad Energiebeheerschema's**

Elke standaard energie-instelling wordt een schema genoemd. Als u een van de standaard Windows-schema's wilt selecteren die op de computer zijn geïnstalleerd, kiest u een schema uit de vervolgkeuzelijst **Energiebeheerschema's**. De instellingen voor elk schema verschijnen in de velden onder de schema-naam. Elk schema heeft andere instellingen voor het inschakelen van de stand-bymodus of de slaapstand en voor het uitschakelen van de monitor en de vaste schijf.

De vervolgkeuzelijst **Energiebeheerschema's** geeft de volgende schema's weer:

- **Altijd aan** (standaard) — Als u de computer zonder energiebesparing wilt gebruiken.
- **Thuis/Kantoor** — Als u wilt dat uw computer werkt zonder veel energie te besparen.
- **Draagbaar/Laptop** — Als de computer draagbaar is en gebruikt voor als u onderweg bent.
- **Presentatie** — Als u wilt dat de computer zonder onderbrekingen werkt (zonder energiebesparing).
- **Minimaal energieverbruik** — Als u wilt dat de computer met minimaal energieverbruik werkt.
- **Accu vol** — Als de computer draagbaar is en u deze langere tijd op een accu laat werken.

Als u de standaardinstellingen voor een schema wilt wijzigen, klikt u op de vervolgkeuzelijst in het veld **Beeldscherm uitschakelen**, **Vaste schijven uitschakelen**, **Systeem op stand-by** of **Systeem in slaapstand** en selecteert u een time-out in de weergegeven lijst. Wanneer u de time-out voor een schema wijzigt, wijzigt u de standaardinstellingen voor dat schema permanent, tenzij u op **Opslaan als** klikt en een nieuwe naam voor het gewijzigde schema invoert.



**OPMERKING:** Als u de time-out van de vaste schijf (harde schijf) korter instelt dan die van het beeldscherm, lijkt het alsof de computer is vastgelopen. U schakelt de modi uit door op een toets op het toetsenbord te drukken of de muis te bewegen. U voorkomt dit door de time-out van het beeldscherm altijd korter in te stellen dan die van de vaste schijf.

### Het tabblad Geavanceerd

Met het tabblad **Geavanceerd** kunt u het volgende doen:

- Plaats het energiebeheerpictogram  op de Windows-taakbalk voor snelle toegang.
- Stel de computer zo in dat u het Windows-wachtwoord moet invoeren om de stand-bymodus of de slaapstand uit te schakelen.
- Stel de aan/uit-knop zodanig in dat de stand-bymodus wordt geactiveerd, de slaapstand wordt geactiveerd of de computer wordt uitgeschakeld.

U doet dit door op een optie te klikken in de overeenkomstige vervolgkeuzelijst en vervolgens op **OK** te klikken.

### Het tabblad Slaapstand

Met het tabblad **Slaapstand** kunt u de slaapstand inschakelen. Als u de slaapstandinstellingen wilt gebruiken die u gedefinieerd hebt op het tabblad **Energiebeheerschema's**, schakelt u het selectievakje **Slaapstand inschakelen** op het tabblad **Slaapstand** in.

Doe het volgende voor meer informatie over energiebeheeropties:

- 1 Klik op de knop **Start** en klik vervolgens op **Help en ondersteuning**.
- 2 Klik in het venster **Help en ondersteuning** op **Prestaties en onderhoud**.
- 3 Klik in het venster **Prestaties en onderhoud** op **Energie besparen op de computer**.

## Intel® Viiv™-technologie (optioneel)

Intel Viiv-technologie is een technologie die is gericht op de digitale enthousiast thuis en omvat:

- Een BIOS met ondersteuning van de Intel® Quick Resume-technologie
- Apparaatstuurprogramma's

Met deze technologie kan een gebruiker het systeem weer snel in actieve staat brengen nadat deze is uitgezet.

De Intel Viiv-technologie kan als optie worden geleverd bij systemen met Microsoft® Windows® XP Media Center Edition 2005 en dual-core processors.

### Werken met Intel® Viiv™ Quick Resume Technology (optioneel)

Wanneer een computer wordt gebruikt in de Intel Viiv Quick Resume Technology-modus (QRT), fungeert de aan/uit-knop als snelle aan/uit-functie. Wanneer de aan/uit-knop eenmaal wordt ingedrukt, worden het beeld en geluid uitgeschakeld. In deze modus staat de computer nog steeds aan, zoals te zien is aan de indicator op de aan/uit-knop en de diagnostische lampjes 1, 2 en 4 die blijven branden. Ook zult u zien dat het vaste-schijflampje knippert als de vaste schijf wordt gebruikt door een extern apparaat.

U kunt het normale bedrijf van de computer hervatten door kort op de aan/uit-knop te drukken, een toets van het toetsenbord in te drukken, de muis te verplaatsen of een toets in te drukken op de optionele Microsoft® Windows® XP Media Center Edition 2005 afstandsbediening.

### De QRT-functie inschakelen in de systeeminstellingen

Voordat de QRT-functie kan worden gebruikt, moeten de stuurprogramma's worden geïnstalleerd. Deze stuurprogramma's worden geïnstalleerd als deze optie wordt gevraagd. Daarnaast wordt de Quick Resume-functie ingeschakeld in de systeeminstellingen als deze optie wordt gevraagd.

- 1 Open System Setup (zie pagina 112).
- 2 Gebruik de pijltoetsen om het menu **Power Management** (Energiebeheer) te markeren en druk vervolgens op <Enter> om het menu te openen.
- 3 Gebruik de pijl links en pijl rechts om het menu **Quick Resume** (Snel hervatten) te markeren en druk vervolgens op <Enter> om het menu te openen.
- 4 Gebruik de pijl links en pijl rechts om de optie **On** (Aan) te markeren en druk vervolgens op <Enter> om de Quick Resume-functie in te schakelen.

## De QRT-functie inschakelen in het besturingssysteem

- 1 Klik op de knop **Start** en klik vervolgens op **Configuratiescherm**.
- 2 Klik onder **Kies een categorie** op **Prestaties en onderhoud**.
- 3 Klik onder of kies een pictogram... op **Energiebeheer**.
- 4 Klik op de tab **Away** (Afwezig).
- 5 Zorg ervoor dat de selectievakjes **Enable away mode** (Afwezigheidsmodus inschakelen) en **Options** (Opties) zijn aangevinkt.
- 6 Klik op de tab **Advanced** (Geavanceerd).
- 7 Selecteer in het menu **When I press the power button on my computer** (Wanneer ik de aan/uitknop van de computer indruk) de optie **Do Nothing** (Niets doen).
- 8 Selecteer in het vervolgkeuzemenu **When I press the sleep button on my computer** (Wanneer ik de standbyknop op de computer indruk) de optie **Do Nothing** (Niets doen).

## Hyper-Threading- en Dual-Core-technologie

Hyperthreading is een Intel<sup>®</sup>-technologie die de algemene computerprestaties kan verbeteren door één fysieke processor te laten functioneren als twee logische processors die bepaalde taken tegelijk kunnen uitvoeren. Dual-core is een technologie van Intel waarbij een enkele processor twee fysieke calculatie-eenheden bevat, waardoor de efficiëntie van berekeningen en de mogelijkheid tot het uitvoeren van meerdere taken tegelijk verbetert. Als er ondersteuning voor Dual Core-technologie wordt geboden, zijn er twee processoren zichtbaar. Het is raadzaam om Microsoft<sup>®</sup> Windows<sup>®</sup> XP Service Pack 1 (SP1) of later te gebruiken, omdat Windows XP is afgestemd om de hyperthreading-technologie optimaal te benutten. Hoewel er veel programma's zijn die veel met de hyperthreading- en dual core-technologie kunnen, zijn ze niet allemaal afgestemd op hyperthreading en is soms een update van de softwarefabrikant vereist. Neem contact op met de softwarefabrikant voor updates en informatie over het gebruik van hyperthreading- of dual-core-technologie samen met uw software.

Bepaal als volgt of uw computer gebruik maakt van hyperthreading-technologie:

- 1 Klik op de knop **Start**, klik op **Deze computer** en vervolgens op **Eigenschappen**.
- 2 Klik op de tab **Hardware** en klik vervolgens op **Apparaatbeheer**.
- 3 Klik in het venster **Apparaatbeheer** op de plus (+) naast **Processors**. Als Hyper-Threading is ingeschakeld, wordt de processor twee keer weergegeven.

U kunt Hyper-Threading in- of uitschakelen in de systeeminstellingen. Zie voor meer informatie over het openen van de systeeminstellingen “System Setup openen” op pagina 112.

# Problemen oplossen

## Tips voor het oplossen van problemen

Gebruik de volgende tips voor het oplossen van problemen met uw computer:

- Als u een onderdeel hebt verwijderd voordat het probleem zich voordeed, controleert u de installatieprocedures en zorgt u dat het onderdeel correct is geïnstalleerd.
- Als een randapparaat niet werkt, controleert u of het apparaat goed is aangesloten.
- Als er een foutbericht op het scherm verschijnt, noteert u de exacte tekst. Aan de hand van dit bericht kan een technische ondersteuningsmedewerker het probleem mogelijk achterhalen en oplossen.
- Als er een foutbericht in een programma verschijnt, raadpleegt u de documentatie bij het programma.

## Problemen met de batterij

 **VOORZICHTIG:** Wanneer u een nieuwe batterij niet goed plaatst, kan deze exploderen. Vervang de batterij alleen door eenzelfde of vergelijkbaar type batterij die de fabrikant aanraadt. Gooi gebruikte batterijen weg volgens de instructies van de fabrikant.

 **VOORZICHTIG:** Voordat u begint met de procedures in dit gedeelte, dient u de veiligheidsinstructies in de *Productinformatiegids* te raadplegen.

**VERVANG DE BATTERIJ.** Als u de tijd en datum meerdere malen opnieuw hebt moeten instellen nadat u de computer inschakelt of als er een onjuiste tijd of datum wordt weergegeven tijdens het opstarten, vervangt u de batterij (zie “De batterij vervangen” op pagina 105). Als de batterij nog steeds niet goed functioneert, neemt u contact op met Dell (zie “Contact met Dell” op pagina 126).

## Problemen met een station

 **VOORZICHTIG:** Voordat u begint met de procedures in dit gedeelte, dient u de veiligheidsinstructies in de *Productinformatie* te raadplegen.

**ZORG DAT HET STATION DOOR MICROSOFT® WINDOWS® WORDT HERKEND.** Klik op de knop **Start** en klik op **Deze computer**. Als het diskette-, cd- of dvd-station niet wordt weergegeven in de lijst, voert u een volledige scan uit met uw antivirussoftware om de computer op virussen te controleren en deze eventueel te verwijderen. Virussen kunnen ervoor zorgen dat een bepaald station niet door Windows wordt herkend.

### TEST HET STATION.

- Plaats een andere diskette, cd of dvd in het betreffende station om te controleren of de originele diskette, cd of dvd is beschadigd.
- Plaats een opstartdiskette in het diskettestation en start de computer opnieuw op.

**OPMERKING:** Dit systeem biedt ondersteuning voor een optioneel USB-diskettestation.

**REINIG HET STATION OF DE DISKETTE.** Zie “Uw computer reinigen” op pagina 123.

### CONTROLEER DE KABELCONNECTOREN.

**VOER DE PROBLEEMOPLOSSER VOOR HARDWARE UIT.** Zie “Software- en hardwareconflicten oplossen” op pagina 64.

**VOER DELL DIAGNOSTICS UIT.** Zie “Dell Diagnostics (Dell-diagnostiek)” op pagina 60.

## Problemen met het cd- en dvd-station

 **OPMERKING:** Door de hoge snelheid in het cd- of dvd-station ontstaan er vibraties waardoor u geluiden hoort. Dit is normaal en duidt niet op een defect aan het station of de cd of dvd.

 **OPMERKING:** Vanwege de verschillende regio's wereldwijd en de verschillende indelingen kunnen niet alle dvd's in alle dvd-stations worden afgespeeld.

### PAS HET VOLUMENIVEAU IN WINDOWS AAN.

- Klik op het luidsprekerpictogram in de rechterbenedenhoek van het scherm.
- Zorg dat het volume is ingeschakeld door de schuifregelaar omhoog te slepen.
- Zorg dat het geluid niet is gedempt door op de selectievakjes te klikken die zijn ingeschakeld.

**SCHAKEL DE LUIDSPREKER EN SUBWOOFER IN.** Zie “Problemen met het geluid en de luidsprekers” op pagina 51.

### **Problemen met het schrijven naar een cd/dvd-rw-station**

**SLUIT ANDERE PROGRAMMA'S.** Het cd/dvd-rw-station moet een constante stroom aan gegevens ontvangen tijdens het schrijven. Als de stroom wordt onderbroken, treedt er een fout op. Sluit alle programma's voordat u gegevens naar een cd/dvd-rw schrijft.

**SCHAKEL DE STANDBY-MODUS IN WINDOWS UIT VOORDAT U GEGEVENS NAAR EEN CD/DVD-RW SCHRIJFT.** Zie “Power Management (Energiebeheer)” op pagina 32 of zoek naar het trefwoord *stand-by* in Windows Help en ondersteuning voor informatie over energiebesparingsmodi.

### **Problemen met de vaste schijf**

#### **VOER SCHIJF CONTROLEREN UIT.**

- 1** Klik op de knop **Start** en klik op **Deze computer**.
- 2** Klik met de rechtermuisknop op **Lokaal station (C:)**.
- 3** Klik op **Eigenschappen**.
- 4** Klik op de tab **Extra**.
- 5** Klik in het gedeelte **Foutcontrole** op **Nu controleren**.
- 6** Klik op **Beschadigde sectoren zoeken en repareren**.
- 7** Klik op **Starten**.

## E-mail-, modem- en internetproblemen

 **VOORZICHTIG:** Voordat u begint met de procedures in dit gedeelte, moet u de veiligheidsinstructies in de *Productinformatiegids* raadplegen.

 **OPMERKING:** Sluit de modem alleen aan op een analoge telefoonconnector. De modem werkt niet als deze is aangesloten op een digitaal telefoonnetwerk.

### **CONTROLEER DE BEVEILIGINGSINSTELLINGEN IN MICROSOFT OUTLOOK® EXPRESS.**

Als u uw e-mailbijlagen niet kunt openen:

- 1 Klik in Outlook Express achtereenvolgens op **Extra**, **Opties** en **Beveiliging**.
- 2 Klik op **Opslaan of openen van bijlagen die mogelijk een virus bevatten niet toestaan** om het vinkje te verwijderen, indien gewenst.

### **CONTROLEER DE VERBINDING VAN DE TELEFOONLIJN.**

#### **CONTROLEER DE TELEFOONCONNECTOR.**

#### **SLUIT DE MODEM RECHTSTREEKS AAN OP DE TELEFOONCONNECTOR AAN DE MUUR.**

#### **GEbruik EEN ANDERE TELEFOONLIJN.**

- Controleer of de telefoonlijn is aangesloten op de plug van de modem (deze plug heeft een groen label of is voorzien van een plugsymbool).
- Zorg dat u een klik hoort of voelt als u de plug van de telefoonlijn in de modem steekt.
- Koppel de telefoonlijn los van de modem en sluit deze aan op een telefoon. Luister of u een kiestoon hoort.
- Als de lijn wordt gedeeld met andere telefoonapparaten, zoals een antwoordapparaat, een faxapparaat, stroomstootbeveiliging of splitter, moet u deze omzeilen en de telefoon gebruiken om de modem rechtstreeks aan te sluiten op telefoonconnector aan de muur. Als u een lijn van meer dan 3 m (10 ft) gebruikt, probeert u een kortere lijn.

**VOER MODEM HELPER UIT.** Klik op de knop **Start** wijs **Alle programma's** aan en klik op **Modem Helper**. Volg de instructies op het scherm om het probleem met de modem te achterhalen en op te lossen. Modem Helper is niet beschikbaar op bepaalde computers.

### **CONTROLEER OF DE MODEM COMMUNICEERT MET WINDOWS.**

- 1 Klik op de knop **Start** en klik vervolgens op **Configuratiescherm**.
- 2 Klik op **Printers en andere hardware**.
- 3 Klik op **Telefoon- en modemopties**.
- 4 Klik op de tab **Modems**.
- 5 Klik op de COM-poort voor uw modem.
- 6 Klik op **Eigenschappen**, klik op de tab **Diagnostische gegevens** en klik op **Instellingen opvragen** om te controleren of de modem met Windows communiceert.  
Als u op alle opdrachten respons krijgt, werkt de modem naar behoren.



**ZORG DAT U VERBINDING HEBT MET INTERNET.** Zorg dat u een abonnement hebt bij een internet-provider. Open het e-mailprogramma Outlook Express en klik op **Bestand**. Als u voor de optie **Off line werken** een vinkje ziet staan, klikt u op de optie om het vinkje te verwijderen en verbinding te maken met internet. Voor hulp neemt u contact op met uw internetaanbieder.

## Foutberichten

 **VOORZICHTIG:** Voordat u begint met de procedures in dit gedeelte, dient u de veiligheidsinstructies in de *Productinformatiegids* te raadplegen.

Als het foutbericht niet wordt vermeld, raadpleegt u de documentatie bij het besturingssysteem of het programma dat werd uitgevoerd toen het bericht verscheen.

**A FILENAME CANNOT CONTAIN ANY OF THE FOLLOWING CHARACTERS: \ / : \* ? " < > |.**  
Gebruik deze tekens niet in bestandsnamen.

**A REQUIRED .DLL FILE WAS NOT FOUND.** Er ontbreekt een essentieel bestand voor het programma dat u probeert te openen. Het programma verwijderen en opnieuw installeren:

- 1 Klik op de knop **Start**, klik op **Configuratiescherm** en klik vervolgens op **Software**.
- 2 Klik op het programma dat u wilt verwijderen.
- 3 Klik op het pictogram **Wijzigen/Verwijderen**.
- 4 Raadpleeg de documentatie bij het programma voor installatie-instructies.

**drive letter :\ IS NOT ACCESSIBLE. THE DEVICE IS NOT READY.** Het station kan de diskette niet lezen. Plaats een diskette in het station en probeer het nogmaals.

**INSERT BOOTABLE MEDIA.** Plaats een opstartdiskette of -cd in het station.

**OPMERKING:** Dit systeem biedt ondersteuning voor een optioneel USB-diskettestation.

**NON-SYSTEM DISK ERROR.** Verwijder de diskette uit het station en start de computer opnieuw op.

**OPMERKING:** Dit systeem biedt ondersteuning voor een optioneel USB-diskettestation.

**NOT ENOUGH MEMORY OR RESOURCES. CLOSE SOME PROGRAMS AND TRY AGAIN.** Sluit alle vensters en open het programma dat u wilt gebruiken. In bepaalde gevallen moet u de computer mogelijk opnieuw opstarten om de computerbronnen te herstellen. In dat geval voert u eerst het programma uit dat u wilt gebruiken.

**OPERATING SYSTEM NOT FOUND.** Neem contact op met Dell (zie “Contact met Dell” op pagina 126).

## Problemen met een mediakaartlezer

 **VOORZICHTIG:** Voordat u begint met de procedures in dit gedeelte, dient u de veiligheidsinstructies in de *Productinformatiegids* te raadplegen.

### ER IS GEEN STATIONSLETTER TOEGEWEEZEN.

Wanneer Microsoft Windows XP een mediakaartlezer herkent, wordt er automatisch een stationsletter toegewezen als het volgende logische station na alle andere fysieke stations in het systeem. Als het volgende logische station na de fysieke stations wordt toegewezen aan een netwerkstation, wordt er in Windows XP niet automatisch een stationsletter aan de mediakaartlezer toegewezen.

Handmatig een station voor de mediakaartlezer toewijzen:

- 1 Klik met de rechtermuisknop op **Deze computer** en selecteer **Beheren**.
- 2 Selecteer de optie **Schijfbeheer**.
- 3 Klik in het rechterdeelvenster met de rechtermuisknop op de stationsletter die moet worden gewijzigd.
- 4 Selecteer **Stationsletter en paden wijzigen**.
- 5 Selecteer in de vervolgkeuzelijst een nieuwe stationsletter die moet worden toegewezen aan de mediakaartlezer.
- 6 Klik op **OK** om uw selectie te bevestigen.

**OPMERKING:** De mediakaartlezer wordt alleen als een gekoppeld station vermeld als deze is aangesloten. Elk van de vier sleuven van de mediakaartlezer is toegewezen aan een station, zelfs wanneer er geen media zijn geplaatst. Als u probeert toegang te krijgen tot de mediakaartlezer wanneer er geen media zijn geplaatst, wordt u gevraagd media te plaatsen.

## Problemen met IEEE 1394-apparaten

 **VOORZICHTIG:** Voordat u begint met de procedures in dit gedeelte, moet u de veiligheidsinstructies in de *Productinformatiegids* raadplegen.

### CONTROLEER OF DE KABEL VOOR HET IEEE 1394-APPARAAT GOED IN HET APPARAAT EN IN DE CONNECTOR VAN DE COMPUTER IS GESTOKEN.

### CONTROLEER OF HET IEEE 1394-APPARAAT WORDT HERKEND DOOR WINDOWS.

- 1 Klik op de knop **Start** en klik vervolgens op **Configuratiescherm**.
- 2 Klik op **Printers en andere hardware**.  
Als u IEEE 1394-apparaat voorkomt in de lijst, heeft Windows het herkend.

**INDIEN U PROBLEMEN HEBT MET EEN DELL IEEE 1394-APPARAAT.** Neem contact op met Dell (zie “Contact met Dell” op pagina 126).

**INDIEN U PROBLEMEN HEBT MET EEN ANDER APPARAAT DAN EEN DELL IEEE 1394.** Neem contact op met de fabrikant van het IEEE 1394-apparaat.

## Problemen met het toetsenbord



**VOORZICHTIG:** Voordat u begint met de procedures in dit gedeelte, dient u de veiligheidsinstructies in de *Productinformatiegids* te raadplegen.

### CONTROLEER DE KABEL VAN HET TOETSENBORD.

- Zorg dat de kabel van het toetsenbord goed is aangesloten op de computer.
- Sluit de toetsenbordkabel aan zoals wordt weergegeven in de schematische weergave voor uw computer.
- Controleer of de kabel is beschadigd of getwist en controleer de connectoren op gebroken of verbogen pinnen. Trek de gebogen pinnen recht.
- Verwijder eventuele verlengkabels voor het toetsenbord en sluit het toetsenbord rechtstreeks aan op de computer.

**TEST HET TOETSENBORD.** Sluit een goed werkend toetsenbord aan op de computer om te kijken of u het toetsenbord kunt gebruiken.

**VOER DE PROBLEEMOPLOSSER VOOR HARDWARE UIT.** Zie “Software- en hardwareconflicten oplossen” op pagina 64.

## Lockups en problemen met de software



**VOORZICHTIG:** Voordat u begint met de procedures in dit gedeelte, dient u de veiligheidsinstructies in de *Productinformatiegids* te raadplegen.

### De computer start niet op

**CONTROLEER DE CONTROLELAMPJES.** Zie “Controlelampjes” op pagina 55.

**ZORG DAT HET NETSNOER GOED IS AANGESLOTEN OP DE COMPUTER EN HET STOPCONTACT.**

## De computer reageert niet

-  **OPMERKING:** U loopt het risico dat er gegevens verloren gaan als u het besturingssysteem niet correct kunt afsluiten.

**SLUIT DE COMPUTER AF.** Als de computer niet reageert wanneer u op een toets op het toetsenbord drukt of de muis beweegt, houdt u de aan/uit-knop minimaal 8 tot 10 seconden ingedrukt totdat de computer wordt uitgeschakeld. Vervolgens start u de computer opnieuw op.

## Een programma reageert niet meer

### SLUIT HET PROGRAMMA.

- 1 Druk <Ctrl><Shift><Esc> tegelijkertijd in om het Windows Taakbeheer te openen.
- 2 Klik op de tab Toepassingen.
- 3 Klik op het programma dat niet meer reageert om het te selecteren.
- 4 Klik op Taak beëindigen.

## Een programma loopt regelmatig vast

-  **OPMERKING:** Bij veel software worden installatie-instructies gegeven in de documentatie of op de diskette of cd.

**CONTROLEER DE DOCUMENTATIE BIJ DE SOFTWARE.** Indien noodzakelijk verwijdert u het programma en installeert u het opnieuw.

## Een programma is ontworpen voor een eerdere versie van het Windows-besturingssysteem

### VOER DE WIZARD PROGRAMMACOMPATIBILITEIT UIT.

Met de wizard Programmacompatibiliteit wordt een programma zodanig geconfigureerd dat deze wordt uitgevoerd in een omgeving die vergelijkbaar is met een andere omgeving dan die van het besturingssysteem Windows XP.

- 1 Klik op de knop **Start**, wijs achtereenvolgens **Alle programma's** → **Bureau-accessoires** aan en klik op **Wizard Programmacompatibiliteit**.
- 2 Klik in het welkomstvenster op **Volgende**.
- 3 Volg de instructies op het scherm.

## Er verschijnt een blauw scherm

**SLUIT DE COMPUTER AF.** Als de computer niet reageert wanneer u op een toets op het toetsenbord drukt of de muis beweegt, houdt u de aan/uit-knop minimaal 8 tot 10 seconden ingedrukt totdat de computer wordt uitgeschakeld. Vervolgens start u de computer opnieuw op.

## Andere softwareproblemen

**RAADPLEEG DE DOCUMENTATIE BIJ DE SOFTWARE OF NEEM CONTACT OP MET DE FABRIKANT VAN DE SOFTWARE VOOR INFORMATIE OVER HET OPLOSSEN VAN PROBLEMEN.**

- Controleer of het programma compatibel is met het besturingssysteem dat op uw computer is geïnstalleerd.
- Controleer of uw computer aan de minimale hardwarevereisten voldoet voor het uitvoeren van de software. Raadpleeg de documentatie bij de software voor meer informatie.
- Zorg dat het programma is geïnstalleerd en goed is geconfigureerd.
- Controleer of de apparaatstuurprogramma's niet conflicteren met het programma.
- Indien noodzakelijk verwijdert u het programma en installeert u het opnieuw.

**MAAK METEEN RESERVEKOPIËN VAN UW BESTANDEN.**

**GEBRUIK EEN VIRUSSCANNER OM DE VASTE SCHIJF, DISKETTES OF CD'S TE SCANNEN.**

**SLA ALLE GEOPENDE BESTANDEN OP, SLUIT DE BESTANDEN VERVOLGENS EN SLUIT UW COMPUTER AF VIA HET MENU START MENU.**

## Geheugenproblemen

 **VOORZICHTIG:** Voordat u begint met de procedures in dit gedeelte, dient u de veiligheidsinstructies in de *Productinformatiegids* te raadplegen.

### ALS HET BERICHT ONTVANGT DAT ER ONVOLDOENDE GEHEUGEN BESCHIKBAAR IS.

- Sla alle geopende bestanden op en sluit ze. Sluit vervolgens alle programma's die u niet gebruikt om te kijken of het probleem hiermee is opgelost.
- Raadpleeg de documentatie bij de software voor de minimale geheugenvereisten. Indien noodzakelijk installeert u extra geheugen (zie “Geheugen installeren” op pagina 77).
- Plaats de geheugenmodules terug (zie “Geheugen” op pagina 75) om ervoor te zorgen dat uw computer goed communiceert met het geheugen.
- Voer Dell Diagnostics uit (zie “Dell Diagnostics (Dell-diagnostiek)” op pagina 60).

### ALS U ANDERE GEHEUGENPROBLEMEN ONDERVINDT.

- Plaats de geheugenmodules terug (zie “Geheugen” op pagina 75) om ervoor te zorgen dat uw computer goed communiceert met het geheugen.
- Zorg dat u de installatie-instructies voor het geheugen volgt (zie “Geheugen installeren” op pagina 77).
- Controleer of het gebruikte geheugentype wordt ondersteund door de computer. Zie voor meer informatie over het type geheugen dat uw computer ondersteunt, de sectie “Geheugen” op pagina 107.
- Voer Dell Diagnostics uit (zie “Dell Diagnostics (Dell-diagnostiek)” op pagina 60).

## Problemen met de muis

 **VOORZICHTIG:** Voordat u begint met de procedures in dit gedeelte, dient u de veiligheidsinstructies in de *Productinformatiegids* te raadplegen.

**REINIG DE MUIS.** Zie “Muis” op pagina 123.

### CONTROLEER DE KABEL VAN DE MUIS.

- Controleer of de kabel is beschadigd of getwist en controleer de connectoren op gebroken of verbogen pinnen. Trek de gebogen pinnen recht.
- Verwijder eventuele verlengkabels voor de muis en sluit de muis rechtstreeks aan op de computer.
- Controleer of de muiskabel is aangesloten zoals wordt weergegeven op het installatieschema voor uw computer.

#### **START DE COMPUTER OPNIEUW OP.**

- 1 Druk tegelijk op <Ctrl><Esc> om het menu **Start** weer te geven.
- 2 Typ <u>, druk op de pijltoetsen onhoog en omlaag om **Uitschakelen** of **Turn Off** te selecteren en druk vervolgens op <Enter>.
- 3 Nadat de computer is uitgeschakeld, sluit u de muiskabel opnieuw aan zoals getoond in het installatiediagram.
- 4 Schakel de computer in.

**TEST DE MUIS.** Sluit een goed werkende muis aan op de computer en probeer nogmaals of u de muis kunt gebruiken.

#### **CONTROLEER DE MUISINSTELLINGEN.**

- 1 Klik achtereenvolgens op knop **Start**, **Configuratiescherm** en **Printers en andere hardware**.
- 2 Klik op **Muis**.
- 3 Breng de benodigde wijzigingen in de instellingen aan.

**INSTALEER HET STUURPROGRAMMA VOOR DE MUIS OPNIEUW.** Zie “Een stuurprogramma opnieuw installeren” op pagina 63.

**VOER DE PROBLEEMOPLOSSER VOOR HARDWARE UIT.** Zie “Software- en hardwareconflicten oplossen” op pagina 64.

## **Netwerkproblemen**



**VOORZICHTIG:** Voordat u begint met de procedures in dit gedeelte, dient u de veiligheidsinstructies in de *Productinformatiegids* te raadplegen.

**CONTROLEER DE CONNECTOR VAN DE NETWERKKABEL.** Zorg dat de netwerkkabel goed is aangesloten op de netwerkconnector aan de achterzijde van de computer als op de netwerkaansluiting.

**CONTROLEER DE NETWERKLAMPJES AAN DE ACHTERZIJDE VAN DE COMPUTER.** Als het lampje voor de integriteit van de verbinding uit is (zie “Schakelaars en lampjes” op pagina 110), vindt er geen communicatie met het netwerk plaats. Vervang de netwerkkabel.

**START DE COMPUTER OPNIEUW OP EN MELD U OPNIEUW AAN BIJ HET NETWERK.**

**CONTROLEER UW NETWERKINSTELLINGEN.** Neem contact op met uw netwerkbeheerder of de persoon die uw netwerk heeft ingesteld om te controleren of uw netwerkinstellingen juist zijn en dat het netwerk functioneert.

**VOER DE PROBLEEMOPLOSSER VOOR HARDWARE UIT.** Zie “Software- en hardwareconflicten oplossen” op pagina 64.

## Problemen met de voeding



**VOORZICHTIG:** Voordat u begint met de procedures in dit gedeelte, dient u de veiligheidsinstructies in de *Productinformatiegids* te raadplegen.

**ALS HET AAN/UIT-LAMPJE GROEN IS EN DE COMPUTER NIET REAGEERT.** Zie “Controlelampjes” op pagina 55.

**ALS HET AAN/UIT-LAMPJE GROEN IS EN KNIPPERT.** De computer bevindt zich in de stand-by-modus. Druk op een toets op het toetsenbord, beweeg de muis of druk op de aan/uit-knop om de computer te activeren.

**ALS HET AAN/UIT-LAMPJE UIT IS.** De computer is uitgeschakeld of krijgt geen stroom.

- Sluit het netsnoer opnieuw aan op de connector aan de achterzijde van de computer en op het stopcontact.
- Gebruik geen stekkerdozen, verlengkabels of ander stroomonderbrekers zodat u kunt controleren of de computer correct wordt ingeschakeld.
- Controleer of eventuele stekkerblokken die worden gebruikt ook zijn aangesloten op een stopcontact en of ze aan staan.
- Controleer of het stopcontact goed werkt door deze te testen met een apparaat, bijvoorbeeld een lamp.
- Controleer of het netsnoer en het voorpaneel goed zijn aangesloten op het moederbord (zie “Systeemkaartcomponenten” op pagina 74).

**ALS HET AAN/UIT-LAMPJE CONSTANT ORANJE IS.** Mogelijk is er een apparaat dat niet goed functioneert of niet goed is geïnstalleerd.

- Controleer of de processorkabel goed is aangesloten op het moederbord (zie “Systeemkaartcomponenten” op pagina 74).
- Verwijder alle geheugenmodules en installeer ze vervolgens opnieuw (zie “Geheugen” op pagina 75).
- Verwijder alle uitbreidingskaarten en installeer ze vervolgens opnieuw, inclusief grafische kaarten (zie “Kaarten” op pagina 80).



**ALS HET AAN/UIT-LAMPJE ORANJE IS EN KNIPPERT.** De computer krijgt wel stroom, maar er is een intern probleem met de voeding.

- Controleer of de stroomselectieschakelaar zodanig is ingesteld dat deze overeenkomt met de wisselstroom die van toepassing is voor uw locatie (indien van toepassing).
- Controleer of alle onderdelen en kabel goed zijn geïnstalleerd en veilig zijn bevestigd aan het moederbord (zie “Systeemkaartcomponenten” op pagina 74).

**SLUIT INTERFERENTIE UIT.** Enkele mogelijke oorzaken van interferentie zijn:

- Verlengkabels voor het netsnoer, de kabel van het toetsenbord of de muis
- Te veel apparaten aangesloten op hetzelfde stopcontact.
- Er zijn meerdere stekkerdozen aangesloten op hetzelfde stopcontact.

## Problemen met de printer



**VOORZICHTIG:** Voordat u begint met de procedures in dit gedeelte, dient u de veiligheidsinstructies in de *Productinformatie* te raadplegen.



**OPMERKING:** Als u technische ondersteuning nodig hebt, neemt u contact op met de fabrikant van de printer.

**RAADPLEEG DE DOCUMENTATIE BIJ DE PRINTER.** Raadpleeg de documentatie bij de printer voor meer informatie over de instellingen en het oplossen van problemen.

**CONTROLEER OF DE PRINTER IS INGESCHAKELD.**

**CONTROLEER DE CONNECTOREN VAN DE PRINTERKABELS.**

- Raadpleeg de documentatie bij de printer voor meer informatie over de kabelconnectoren.
- Zorg dat de printerkabels goed zijn aangesloten op de printer en de computer (zie “Printerkabel” op pagina 21).

**TEST HET STOPCONTACT.** Controleer of het stopcontact goed werkt door het te testen met een apparaat, bijvoorbeeld een lamp.

### **CONTROLEER OF DE PRINTER DOOR WINDOWS WORDT HERKEND.**

- 1 Klik achtereenvolgens op knop **Start**, **Configuratiescherm** en **Printers en andere hardware**.
- 2 Klik op **Reeds geïnstalleerde printers en faxprinters weergeven**.  
Als de printer hier niet wordt vermeld, klikt u met de rechtermuisknop op het printerpictogram.
- 3 Klik op **Eigenschappen** en klik vervolgens op de tab **Poorten**. Zorg dat voor een USB-printer bij **Afdrukken naar de volgende poort(en)**: is ingesteld op **USB**.

**INSTALLEER DE PRINTERSTUURPROGRAMMA'S OPNIEUW.** Raadpleeg de printerdocumentatie voor informatie over het opnieuw installeren van het printerstuurprogramma.

## **Problemen met de scanner**



**VOORZICHTIG:** Voordat u begint met de procedures in dit gedeelte, moet u de veiligheidsinstructies in de *Productinformatiegids raadplegen*.



**OPMERKING:** Als u technische ondersteuning nodig hebt, neemt u contact op met de fabrikant van de scanner.

**RAADPLEEG DE DOCUMENTATIE BIJ DE SCANNER.** Raadpleeg de documentatie bij de scanner voor meer informatie over de instellingen en het oplossen van problemen.

**DE SCANNER ONTGRENDELEN.** Controleer of de scanner is ontgrendeld (als deze over een vergrendelknop of -tab beschikt).

**START DE COMPUTER OPNIEUW OP EN PROBEER DE SCANNER NOGMAALS.**

### **CONTROLEER DE KABELCONNECTOREN.**

- Raadpleeg de documentatie bij de scanner voor meer informatie over de kabelconnectoren.
- Zorg dat de scannerkabels goed zijn aangesloten op de printer en de computer.

### **CONTROLEER OF DE SCANNER DOOR WINDOWS WORDT HERKEND.**

- 1 Klik achtereenvolgens op knop **Start**, **Configuratiescherm** en **Printers en andere hardware**.
- 2 Klik op **Scanners en camera's**.  
Als uw scanner voorkomt op de lijst, wordt deze door Windows herkend.

**INSTALLEER DE SCANNERSTUURPROGRAMMA'S OPNIEUW.** Raadpleeg de scannerdocumentatie voor informatie over het opnieuw installeren van het scannerstuurprogramma.

## Problemen met het geluid en de luidsprekers

 **VOORZICHTIG:** Voordat u begint met de procedures in dit gedeelte, dient u de veiligheidsinstructies in de *Productinformatiegids* te raadplegen.

### Geen geluid uit de luidsprekers

 **OPMERKING:** De volume-instellingen van bepaalde MP3- en andere mediaspelers overschrijven de volume-instellingen van Windows. Controleer of het volume op de mediaspeler(s) niet heel laag of uit is geschakeld.

**CONTROLEER DE CONNECTOR VAN DE LUIDSPREKERKABELS.** Controleer of de luidsprekers zijn aangesloten zoals wordt weergegeven in de schematische weergave die bij de luidsprekers is geleverd. Als u een geluidskaart hebt gekocht, controleer dan of de luidsprekers zijn aangesloten op de kaart.

**CONTROLEER OF DE SUBWOOFER EN DE LUIDSPREKERS ZIJN INGESCHAKELD.** Raadpleeg de schematische weergave die bij de luidsprekers is geleverd. Als uw luidsprekers volumeregelaars hebben, past u het volume, de basinstellingen en de instellingen voor de hoge tonen aan om vervorming te voorkomen.

**PAS HET VOLUMENIVEAU IN WINDOWS AAN.** Klik of dubbelklik op het luidsprekerpictogram in de rechterbenedenhoek van het scherm. Zorg dat het volume is ingeschakeld en dat het geluid niet wordt gedempt.

**KOPPEL DE HOOFDTELEFOON LOS VAN DE HOOFDTELEFOONCONNECTOR.** Het geluid van de luidsprekers wordt automatisch uitgeschakeld wanneer de hoofdtelefoon is aangesloten op de hoofdtelefoonconnector op het voorpaneel van de computer.

**TEST HET STOPCONTACT.** Controleer of het stopcontact goed werkt door deze te testen met een apparaat, bijvoorbeeld een lamp.

**ELIMINEER MOGELIJKE INTERFERENTIE.** Schakel ventilatoren, fluorescerende lampen of halogeenlampen in de buurt van de luidsprekers uit om te controleren op interferentie.

**VOER DE LUIDSPREKERDIAGNOSTIEK UIT.** Raadpleeg de luidspreker documentatie voor meer informatie.

**INSTALLEER DE STUURPROGRAMMA'S VOOR GELUID OPNIEUW.** Zie “Een stuurprogramma opnieuw installeren” op pagina 63.

**VOER DE PROBLEEMOPLOSSER VOOR HARDWARE UIT.** Zie “Software- en hardwareconflicten oplossen” op pagina 64.

## Geen geluid uit de hoofdtelefoon

**CONTROLEER DE KABELCONNECTOREN VAN DE HOOFDTELEFOON.** Zorg dat de hoofdtelefoonkabel goed is aangesloten op de hoofdtelefoonconnector (zie “Voor- en achteraanzicht van de computer” op pagina 13).

**PAS HET VOLUMENIVEAU IN WINDOWS AAN.** Klik of dubbelklik op het luidsprekerpictogram in de rechterbenedenhoek van het scherm. Zorg dat het volume is ingeschakeld en dat het geluid niet wordt gedempt.

## Problemen met video en de monitor



**VOORZICHTIG:** Voordat u begint met de procedures in dit gedeelte, dient u de veiligheidsinstructies in de *Productinformatiegids* te raadplegen.



**OPMERKING:** Raadpleeg de documentatie bij de monitor voor de procedures voor het oplossen van problemen.

## Het scherm is leeg

### CONTROLEER DE KABELCONNECTOREN VAN DE MONITOR.

- Controleer of de monitorkabel is aangesloten zoals wordt weergegeven in de schematische weergave voor uw computer.
- Verwijder eventuele verlengkabels en sluit de monitor rechtstreeks aan op de computer.
- Ruil het netsnoer van de computer en de monitor om te bepalen of het netsnoer van de monitor defect is.
- Controleer de connectoren op verbogen of gebroken pennen. (Het is niet ongevoel dat bepaalde pennen in een monitorconnector ontbreken).

### CONTROLEER HET AAN/UIT-LAMPJE.

- Als het aan/uit-lampje brandt of knippert, krijgt de monitor stroom.
- Als het aan/uit-lampje uit is, drukt u stevig op de knop om ervoor te zorgen dat de monitor is ingeschakeld.
- Als het aan/uit-lampje knippert, drukt u op een toets op het toetsenbord of beweegt u de muis om het systeem weer in te schakelen.

**TEST HET STOPCONTACT.** Controleer of het stopcontact goed werkt door deze te testen met een apparaat, bijvoorbeeld een lamp.

**CONTROLEER DE CONTROLELAMPJES.** Zie “Controlelampjes” op pagina 55.

## Het scherm is moeilijk te lezen

**CONTROLEER DE MONITORINSTELLINGEN.** Raadpleeg de documentatie bij de monitor voor instructies voor het aanpassen van het contrast, de helderheid en het demagnetiseren (degaussing) van de monitor en het uitvoeren van de zelftest.

**PLAATS DE SUBWOOFER UIT DE BUURT VAN DE MONITOR.** Als uw luidsprekersysteem een subwoofer bevat, zorg dan dat de subwoofer op minimaal 60 cm (2 ft) van de monitor plaatst.

**PLAATS DE MONITOR NIET NABIJ EXTERNE ENERGIEBRONNEN.** Ventilatoren, fluorescerende lampen, halogeenlampen en andere elektrische apparaten kunnen *trillingen* op het scherm veroorzaken. Schakel de apparaten in de buurt van de monitor uit om te controleren op interferentie.

**DRAAI DE MONITOR OM SCHITTERING VAN ZONLICHT EN MOGELIJKE INTERFERENTIE TE VOORKOMEN.**

**PAS DE WEERGAVE-INSTELLINGEN VAN WINDOWS AAN.**

- 1 Klik achtereenvolgens op **Start**, **Configuratiescherm** en **Vormgeving en thema's**.
- 2 Klik op **Beeldscherm** en vervolgens op de tab **Instellingen**.
- 3 Stel de **Schermmresolutie** en **Kleurkwaliteit** naar behoefte bij.





# Hulpmiddelen voor het oplossen van problemen

## Controlelampjes

 **VOORZICHTIG:** Voordat u begint met de procedures in dit gedeelte, dient u de veiligheidsinstructies in de *Productinformatiegids* te raadplegen.



Om u te helpen bij het oplossen van problemen is de computer uitgerust met vier lampjes, genummerd 1, 2, 3 en 4, op het voorpaneel (zie “Vooraanzicht” op pagina 13). Als de computer normaal kan worden opgestart, knipperen de lampjes en gaan ze vervolgens uit. Als de computer niet goed functioneert, kunt u aan de combinatie van de lampjes het probleem herkennen.



 **OPMERKING:** Nadat de computer POST heeft voltooid, gaan alle vier de lampjes uit alvorens het besturingssysteem wordt opgestart.

Lichtpatroon	Omschrijving probleem	Mogelijke oplossing
	De computer staat <i>uit</i> of er is mogelijk een fout opgetreden voordat het BIOS werd gestart.	<ul style="list-style-type: none"> <li>• Stop de stekker van de computer in een goed werkend stopcontact (zie “Problemen met de voeding” op pagina 48).</li> <li>• Als het probleem aanhoudt, neemt u contact op met Dell (zie “Contact met Dell” op pagina 126).</li> </ul>
	Er is mogelijk een processorfout opgetreden.	Neem contact op met Dell (zie “Contact met Dell” op pagina 126).

Lichtpatroon	Omschrijving probleem	Mogelijke oplossing
① ② ③ ④	Er zijn geheugenmodules gevonden maar er is een geheugenfout opgetreden.	<ul style="list-style-type: none"> <li>Als er twee geheugenmodules zijn geïnstalleerd, verwijder dan beide modules (zie “Geheugen verwijderen” op pagina 79), installeer één module opnieuw (zie “Geheugen installeren” op pagina 77) en start de computer opnieuw op. Als de computer zonder problemen opstart, installeert u de volgende geheugenmodule (een tegelijk) totdat u hebt bepaald welke module defect is, of alle modules zonder fouten hebt geïnstalleerd.</li> <li>Installeer, indien beschikbaar, een goed werkend geheugen van hetzelfde type in de computer (zie “Geheugen installeren” op pagina 77).</li> <li>Als het probleem aanhoudt, neemt u contact op met Dell (zie “Contact met Dell” op pagina 126).</li> </ul>
① ② ③ ④	Er is mogelijk een probleem met de grafische kaart.	<ul style="list-style-type: none"> <li>Verwijder de grafische kaarten (indien aanwezig) en zet deze terug (zie “Kaarten” op pagina 80).</li> <li>Installeer een grafische kaart in de computer waarvan u weet dat deze werkt, indien voorhanden.</li> <li>Als het probleem blijft bestaan of de computer beschikt over geïntegreerde grafische voorzieningen, neemt u contact op met Dell (zie “Contact met Dell” op pagina 126).</li> </ul>
① ② ③ ④	Er is mogelijk een probleem met het disktestation of de vaste schijf.	Sluit alle stroom- en datakabels opnieuw aan.
① ② ③ ④	Er is mogelijk een fout in de USB-connector opgetreden.	Sluit alle USB-apparaten opnieuw aan en controleer alle kabelverbindingen.



Lichtpatroon	Omschrijving probleem	Mogelijke oplossing
	<p>Er zijn geen geheugenmodules gevonden.</p>	<ul style="list-style-type: none"> <li>• Als er twee geheugenmodules zijn geïnstalleerd, verwijder dan beide modules (zie “Geheugen verwijderen” op pagina 79), installeer één module opnieuw (zie “Geheugen installeren” op pagina 77) en start de computer opnieuw op. Als de computer zonder problemen opstart, installeert u de volgende geheugenmodule (een tegelijk) totdat u hebt bepaald welke module defect is, of alle modules zonder fouten hebt geïnstalleerd.</li> <li>• Installeer, indien beschikbaar, een goed werkend geheugen van hetzelfde type in de computer (zie “Geheugen installeren” op pagina 77).</li> <li>• Als het probleem aanhoudt, neemt u contact op met Dell (zie “Contact met Dell” op pagina 126).</li> </ul>
	<p>Er zijn geheugenmodules gevonden, maar er is sprake van een configuratie- of compatibiliteitsfout in het geheugen.</p>	<ul style="list-style-type: none"> <li>• Controleer of er speciale vereisten zijn voor de plaatsing van de geheugenmodule/geheugenconnector (zie “Geheugen” op pagina 75).</li> <li>• Controleer of het gebruikte geheugentype wordt ondersteund door de computer (zie “Geheugen” op pagina 107).</li> <li>• Als het probleem aanhoudt, neemt u contact op met Dell (zie “Contact met Dell” op pagina 126).</li> </ul>

Lichtpatroon	Omschrijving probleem	Mogelijke oplossing
	<p>Er is mogelijk een fout in de uitbreidingskaart opgetreden.</p>	<ol style="list-style-type: none"> <li><b>1</b> Controleer of er sprake is van een conflict door een uitbreidingskaart (niet de grafische kaart) te verwijderen en de computer opnieuw op te starten (zie “Kaarten” op pagina 80).</li> <li><b>2</b> Als het probleem aanhoudt, installeert u opnieuw de kaart die u hebt verwijderd, verwijdert u een andere kaart en start u de computer opnieuw op.</li> <li><b>3</b> Herhaal deze stappen voor elke kaart in de computer. Als de computer normaal opstart, controleert u of de laatste kaart die u uit de computer hebt verwijderd, voor bronconflicten zorgt (zie “Software- en hardwareconflicten oplossen” op pagina 64).</li> <li><b>4</b> Als het probleem aanhoudt, neemt u contact op met Dell (zie “Contact met Dell” op pagina 126).</li> </ol>
	<p>Het systeem bevindt zich in de Quick Resume-modus. Raadpleeg voor aanvullende informatie “Werken met Intel® ViiV™ Quick Resume Technology (optioneel)” op pagina 35.</p>	<ul style="list-style-type: none"> <li>• Druk op de aan/uit-knop.</li> <li>• Verplaats de muis.</li> <li>• Druk op een toets op het toetsenbord.</li> <li>• Druk op een toets op de optionele MCE-afstandsbediening.</li> </ul>

Lichtpatroon	Omschrijving probleem	Mogelijke oplossing
	Er is een andere fout opgetreden.	<ul style="list-style-type: none"> <li>• Controleer of alle vaste-schijfkabels en cd-/dvd-stationskabels goed zijn aangesloten op het moederbord (zie “Systeemkaartcomponenten” op pagina 74).</li> <li>• Als er op uw scherm een foutmelding wordt afgebeeld die aangeeft dat er een probleem is met een apparaat (zoals met het diskettestation of de vaste schijf), controleert u het apparaat om er zeker van te zijn dat het goed functioneert.</li> <li>• Het besturingssysteem probeert te starten vanaf een apparaat (zoals een diskettestation of een vaste schijf); controleer de systeem-setup (zie “System Setup” op pagina 112) om er zeker van te zijn dat de opstartvolgorde correct is voor de apparaten die geïnstalleerd zijn op uw computer.</li> <li>• Als het probleem aanhoudt, neemt u contact op met Dell (zie “Contact met Dell” op pagina 126).</li> </ul>

# Dell Diagnostics (Dell-diagnostiek)

 **VOORZICHTIG:** Voordat u begint met de procedures in dit gedeelte, dient u de veiligheidsinstructies in de *Productinformatiegids* te raadplegen.

## Wanneer gebruikt u het diagnoseprogramma Dell Diagnostics?

Als u problemen ondervindt met uw computer, controleert u de punten in “Problemen oplossen” op pagina 37 en voert u Dell Diagnostics (Dell-diagnostiek) uit voordat u contact opneemt met Dell voor technische ondersteuning.

 **OPMERKING:** Dell Diagnostics werkt alleen op Dell-computers.

## Dell Diagnostics starten

- 1 Zet de computer aan of start deze opnieuw op.
- 2 Druk zodra het DELL-logo wordt weergegeven, onmiddellijk op <F12>.

 **OPMERKING:** Een toetsenbordstoring kan optreden wanneer een toets langere tijd ingedrukt wordt gehouden. Om mogelijke storingen van het toetsenbord te voorkomen, drukt u regelmatig even kort <F12> om het scherm **Boot Device Menu** te openen.

Als u te lang wacht en het logo van het besturingssysteem verschijnt, wacht u totdat het bureaublad van Microsoft® Windows® wordt weergegeven. Vervolgens sluit u de computer af en probeert u het opnieuw.

- 3 Gebruik in het **Boot Device Menu** de pijltjestoetsen omhoog en omlaag of druk op het juiste cijfer op het toetsenbord om **Boot to Utility Partition** (Opstarten vanaf partitie van hulpprogramma) te selecteren en druk op <Enter>.

 **OPMERKING:** De Quickboot-optie wijzigt alleen de opstartvolgorde voor deze keer opstarten. Bij het opnieuw opstarten start de computer volgens de opstartvolgorde die is opgegeven in de **System Setup**.

- 4 Klik in het **hoofdmenu** van Dell Diagnostics eenmaal met uw muis of druk op <Tab> en vervolgens <Enter> om de test te selecteren die u wilt uitvoeren (zie “Hoofdmenu van Dell Diagnostics” op pagina 61).

 **OPMERKING:** Schrijf eventuele foutcodes en probleembeschrijvingen op en volg de instructies op het scherm.

- 5 Nadat de tests zijn voltooid, sluit u het testvenster om terug te keren naar het **hoofdmenu**.
- 6 Sluit het venster van het **hoofdmenu** om Dell Diagnostics af te sluiten en de computer opnieuw op te starten.

## Hoofdmenu van Dell Diagnostics

De volgende tests kunnen worden uitgevoerd vanuit het Dell Diagnostics **hoofdmenu**:

Optie	Functie
Snelle test	Hiermee wordt een snelle test uitgevoerd van systeemapparaten. Deze test neemt doorgaans 10 tot 20 minuten in beslag. Er is geen interactie vereist. Als u eerst de <b>Express Test</b> (snelle test) uitvoert, vergroot u de kans om het probleem snel op te sporen.
Uitgebreide test	Hiermee wordt een grondige controle van systeemapparaten uitgevoerd. Deze test neemt doorgaans een uur of langer in beslag. U moet af en toe vragen beantwoorden.
Aangepaste test	Test een specifiek apparaat in het systeem en kan worden gebruikt de uit te voeren tests aan te passen.
Symptomenstructuur	Hier vindt u een aantal van de meest voorkomende symptomen. U kunt hier een test kiezen op basis van de symptomen van het aangetroffen probleem.

Als tijdens het uitvoeren van een test een probleem wordt aangetroffen, wordt een bericht weergegeven met de foutcode en een beschrijving van het probleem. Schrijf eventuele foutcodes en probleembeschrijvingen open volg de instructies op het scherm. Neem contact op met Dell, als u het probleem niet kunt herstellen (zie “Contact met Dell” op pagina 126).



**OPMERKING:** Boven in elk testscherm ziet u het servicelabel van de computer. Houd dit servicelabel bij de hand wanneer u belt naar Dell Support.

De volgende tabs bieden aanvullende informatie voor tests die kunnen worden uitgevoerd vanaf de opties **Custom Test** (Aangepaste test) of **Symptom Tree** (Symptomenstructuur):

Tabblad	Functie
Results	Hier worden de resultaten van de test weergegeven, samen met eventuele foutcondities die zijn aangetroffen.
Errors	Hier worden aangetroffen foutcondities, foutcodes en probleembeschrijvingen weergegeven.
Help	Hier wordt de test beschreven en worden eventuele vereisten voor het uitvoeren van de test vermeld.
Configuration (alleen Custom Test)	Hier wordt de hardwareconfiguratie beschreven voor het geselecteerde apparaat. Dell Diagnostics verkrijgt de configuratiegegevens voor alle apparaten via de systeeminstellingen, het geheugen en verschillende interne tests. Deze gegevens worden weergegeven in het linkerdeelvenster van het scherm. <b>OPMERKING:</b> Mogelijk worden in het apparaatoverzicht niet de namen van alle onderdelen weergegeven die zijn geïnstalleerd in of aangesloten op de computer.
Parameters (alleen Custom Test)	Hiermee kunt u, indien van toepassing de test aanpassen door de testinstellingen te wijzigen.

# Stuurprogramma's

## Wat is een printerstuurprogramma?

Een stuurprogramma is een programma waarmee een apparaat, zoals een printer, muis of toetsenbord, wordt bestuurd. Voor alle apparaten is een stuurprogramma nodig.

Een stuurprogramma fungeert als een vertaler voor het apparaat en de andere programma's die gebruikmaken van het apparaat. Elk apparaat beschikt over een eigen reeks speciale opdrachten die alleen door het bijbehorende stuurprogramma worden herkend.

De vereiste stuurprogramma's zijn al op uw computer geïnstalleerd – u hoeft verder niets te installeren of configureren.

Veel stuurprogramma's, bijvoorbeeld het stuurprogramma voor het toetsenbord, worden geleverd met het besturingssysteem Microsoft® Windows®. In de volgende gevallen moet u mogelijk stuurprogramma's installeren:

- U voert een upgrade voor uw besturingssysteem uit.
- U installeert uw besturingssysteem opnieuw.
- U sluit een nieuw apparaat aan of u installeert een nieuw apparaat.

## Stuurprogramma's controleren

Als u problemen met een apparaat ondervindt, controleert u of het stuurprogramma de bron van het probleem is en werkt u het stuurprogramma indien noodzakelijk bij.

### Windows XP

- 1 Klik op de knop **Start** en klik vervolgens op **Configuratiescherm**.
- 2 Klik onder **Kies een categorie** op **Prestaties en onderhoud**.
- 3 Klik op **Systeem**.
- 4 Klik in het venster **Systeemeigenschappen** op de tab **Hardware**.
- 5 Klik op **Apparaatbeheer**.
- 6 Blader door de lijst met apparaten en kijk of uit uitroeptekens ziet (een cirkel met een [!]) naast de apparaatnaam.

Als u een uitroepteken naast de naam van het apparaat ziet staan, moet u het stuurprogramma mogelijk opnieuw installeren of een nieuw stuurprogramma installeren (zie “Een stuurprogramma opnieuw installeren” op pagina 63).

## Een stuurprogramma opnieuw installeren



**OPMERKING:** Op de ondersteuningssite van Dell op [support.dell.com](http://support.dell.com) kunt u goedgekeurde stuurprogramma's voor een computer van Dell™ downloaden. Als u stuurprogramma's installeert die afkomstig zijn van een andere bron, loopt u het risico dat uw computer niet meer goed functioneert.

### De functie Vorig stuurprogramma in Windows XP gebruiken

Als u problemen ondervindt op uw computer nadat u een stuurprogramma hebt bijgewerkt of geïnstalleerd, gebruikt u de functie Vorig stuurprogramma in Windows XP om het stuurprogramma te vervangen door de vorige geïnstalleerde versie van het stuurprogramma.

- 1 Klik op de knop **Start** en klik vervolgens op **Configuratiescherm**.
- 2 Klik onder **Kies een categorie** op **Prestaties en onderhoud**.
- 3 Klik op **Systeem**.
- 4 Klik in het venster **Systeemeigenschappen** op de tab **Hardware**.
- 5 Klik op **Apparaatbeheer**.
- 6 Klik met de rechtermuisknop op het apparaat waarvoor u een nieuw stuurprogramma hebt geïnstalleerd, en klik op **Eigenschappen**.
- 7 Klik op de tab **Stuurprogramma's**.
- 8 Klik op **Vorig stuurprogramma**.

### Handmatig opnieuw een stuurprogramma installeren

Nadat u de stuurprogrammabestanden naar uw vaste schijf hebt gekopieerd, kunt u gevraagd worden het stuurprogramma handmatig bij te werken.



**OPMERKING:** Stuurprogramma's kunnen handmatig worden bijgewerkt voor elk hardwareapparaat dat op uw computer geïnstalleerd is

- 1 Klik op de knop **Start** en klik vervolgens op **Configuratiescherm**.
- 2 Klik onder **Kies een categorie** op **Prestaties en onderhoud**.
- 3 Klik op **Systeem**.
- 4 Klik in het venster **Systeemeigenschappen** op de tab **Hardware**.
- 5 Klik op **Apparaatbeheer**.
- 6 Dubbelklik op het type apparaat waarvoor u het stuurprogramma wilt installeren.
- 7 Rechtsklik op het apparaat waarvoor het stuurprogramma opnieuw wordt geïnstalleerd en klik op **Eigenschappen**.
- 8 Klik op de tab **Stuurprogramma's**.
- 9 Klik op **Stuurprogramma bijwerken**.
- 10 Klik op **Ik wil zelf kiezen** (geavanceerd) en klik vervolgens op **Volgende**.

- 11 Klik om **Ook op deze locatie zoeken**, klik vervolgens op **Bladeren** en ga naar de stuurprogramma-bestanden op uw vaste schijf.
- 12 Wanneer de naam van het juiste stuurprogramma verschijnt, klikt u op **Volgende**.
- 13 Klik op **Voltooien** en start de computer opnieuw op.

Als u het probleem niet kunt oplossen met Vorig stuurprogramma of het handmatig installeren van het stuurprogramma, gebruikt u het Systeemherstel om uw computer terug te brengen in de toestand die bestond voordat het stuurprogramma werd geïnstalleerd (zie “Systeemherstel van Microsoft Windows XP gebruiken” op pagina 65).

## Software- en hardwareconflicten oplossen

Als een apparaat tijdens de installatie van het besturingssysteem niet wordt gevonden, of wel wordt gevonden maar onjuist wordt geconfigureerd, kunt u het conflict oplossen met de Probleemoplosser voor hardware.

- 1 Klik op de knop **Start** en klik vervolgens op **Help en ondersteuning**.
- 2 Typ `probleemoplosser hardware` in het veld **Zoeken** en klik op de pijl om de zoekopdracht uit te voeren.
- 3 Klik op **Probleemoplosser voor hardware** in de lijst **Zoekresultaten**.
- 4 Klik in de lijst **Probleemoplosser voor hardware**, klik op **Er is een hardwareconflict op de computer** en klik vervolgens op **Volgende**.

## Uw besturingssysteem herstellen

U kunt uw besturingssysteem op de volgende manieren herstellen:

- Met Systeemherstel van Microsoft Windows XP kunt u de computer terugzetten in een eerdere status zonder dat gegevensbestanden verloren gaan.
- Met Dell PC Restore van Symantec kunt u de vaste schijf terugzetten naar de status op het moment dat u de computer kocht. Met Dell PC Restore worden alle gegevens op de vaste schijf definitief verwijderd. Ook worden alle toepassingen verwijderd die u hebt geïnstalleerd nadat u de computer hebt ontvangen.





**OPMERKING:** Dell PC Restore is alleen beschikbaar op computers die in bepaalde regio's gekocht zijn.



## Systeemherstel van Microsoft Windows XP gebruiken

Met Systeemherstel biedt het besturingssysteem Microsoft Windows XP u de mogelijkheid om de computer terug te zetten in een eerdere status (zonder dat er gegevensbestanden verloren gaan) als de computer door wijzigingen in de hardware, software of andere systeeminstellingen niet meer naar behoren werkt. Zie Help en ondersteuning van Windows voor informatie over het gebruik van Systeemherstel.

 **OPMERKING:** Maak regelmatig reservekopieën van uw gegevensbestanden. Systeemherstel kan uw gegevensbestanden niet controleren of herstellen.

 **OPMERKING:** De procedures in dit document zijn geschreven voor de standaardweergave van Windows. Het is dus mogelijk dat wanneer u de klassieke weergave inschakelt, deze procedures niet werken op uw Dell-computer.

### Een herstelpunt maken

- 1 Klik op de knop **Start** en klik vervolgens op **Help en ondersteuning**.
- 2 Klik op **Systeemherstel**.
- 3 Volg de instructies op het scherm.

### De computer terugzetten in een eerdere status

 **OPMERKING:** Voordat u de computer in een eerdere status terugzet, moet u alle geopende bestanden opslaan en sluiten en alle actieve programma's afsluiten. Het is pas mogelijk om bestanden of programma's te bewerken, openen of verwijderen nadat de herstelbewerking is voltooid.

 **OPMERKING:** Wanneer er probleem optreedt na het installeren van een stuurprogramma, probeert u dit eerst op te lossen met behulp van Windows XP Vorig stuurprogramma (zie "De functie Vorig stuurprogramma in Windows XP gebruiken" op pagina 63).

- 1 Klik op **Start**, **Programma's** → **Bureau-accessoires** → **Systeemwerkset**, **Systeemherstel**.
- 2 Controleer of **Een eerdere status van deze computer herstellen** is geselecteerd en klik op **Volgende**.
- 3 Klik bij **Selecteer een herstelpunt**, klik op de datum in de kalender en het herstelpunt dat u wil gebruiken en klik op **Volgende**.

 **OPMERKING:** De data waarvoor een herstelpunt beschikbaar is worden vet weergegeven. Als een datum slechts één herstelpunt bevat, wordt dat herstelpunt automatisch geselecteerd.

- 4 Onder **Keuze van herstelpunt bevestigen** klikt u op **Volgende**.  
De systeemherstelprocedure verzamelt de benodigde gegevens en start de computer opnieuw op.
- 5 Klik onder **Herstellen voltooid** (nadat de computer opnieuw is opgestart) op **OK**.

 **OPMERKING:** Nadat uw computer is hersteld in een eerdere toestand, kunt u deze procedure herhalen voor een ander herstelpunt kiezen, of u kunt het herstel ongedaan maken en de computer terugzetten in zijn oorspronkelijke toestand.

## De laatste herstelbewerking ongedaan maken

 **OPMERKING:** Voordat u de laatste herstelbewerking ongedaan maakt, moet u alle geopende bestanden opslaan en sluiten en alle actieve programma's afsluiten. Het is pas mogelijk om bestanden of programma's te bewerken, openen of verwijderen nadat de herstelbewerking is voltooid.

- 1 Klik op de knop **Start** en wijs achtereenvolgens **Alle programma's** → **Bureau-accessoires** → **Systeemwerkset** aan en klik op **Systeemherstel**.
- 2 Controleer of **Deze herstelling ongedaan maken** is geselecteerd en klik op **Volgende**.
- 3 Onder **Systeemherstel ongedaan maken bevestigen** klikt u op **Volgende**.  
De systeemherstelprocedure verzamelt de benodigde gegevens en start de computer opnieuw op.
- 4 Klik onder **Ongedaan maken is voltooid** (nadat de computer opnieuw is opgestart) op **OK**.

## Systeemherstel inschakelen

Als u Windows XP opnieuw installeert met minder dan 200 MB vrije ruimte op de vaste schijf, wordt Systeemherstel automatisch uitgeschakeld. Ga als volgt te werk om te controleren of Systeemherstel is ingeschakeld:

- 1 Klik op de knop **Start** en klik vervolgens op **Configuratiescherm**.
- 2 Klik onder **Kies een categorie** op **Prestaties en onderhoud**.
- 3 Klik op **Systeem**.
- 4 Klik in het venster **Systeemeigenschappen** op de tab **Systeemherstel**.
- 5 Controleer of het selectievakje **Systeemherstel uitschakelen** is uitgeschakeld.

 **OPMERKING:** Om het systeemherstel uit te schakelen, klikt u op **Systeemherstel uitschakelen**.

## Dell PC Restore van Symantec gebruiken

 **OPMERKING:** Dell PC Restore is alleen beschikbaar op computers die in bepaalde regio's gekocht zijn.

Gebruik Dell PC Restore van Symantec alleen als laatste methode om uw besturingssysteem te herstellen. Met Dell PC Restore kunt u de vaste schijf terugzetten naar de status op het moment dat u de computer kocht. Alle programma's en bestanden die u hebt toegevoegd nadat u de computer hebt gekocht — inclusief gegevensbestanden — worden definitief van de vaste schijf verwijderd. Gegevensbestanden zijn ondermeer documenten, spreadsheets, e-mailberichten, digitale foto's, muziekbestanden, etc. Maak indien mogelijk eerst een back-up van dit soort bestanden voordat u PC Restore gebruikt.

 **OPMERKING:** Met Dell PC Restore worden alle gegevens op de vaste schijf definitief verwijderd. Ook worden alle toepassingen of stuurprogramma's verwijderd die u hebt geïnstalleerd nadat u de computer hebt ontvangen. Indien mogelijk maakt u een reservekopie van de gegevens voordat u PC Restore gebruikt.

PC Restore gebruiken:

- 1 Schakel de computer in.

Tijdens het opstarten verschijnt er een blauwe balk met het opschrift **www.dell.com** bovenin het scherm.

- 2 Wanneer er een blauwe balk verschijnt, drukt u direct op <Ctrl><F11>.

Als u te lang wacht en het logo van het besturingssysteem verschijnt, wacht u totdat het bureaublad van Microsoft® Windows® wordt weergegeven. Vervolgens sluit u de computer af en probeert u het opnieuw.

- 3 Klik in het volgend scherm dat verschijnt op **Restore** (herstellen)



**OPMERKING:** Als u PC Restore wilt afsluiten zonder uw besturingssysteem te herstellen, klikt u op **Opnieuw opstarten**.

- 4 Klik in het volgende scherm op **Confirm** (bevestigen)

Het herstelproces is in ongeveer 6 tot 10 minuten voltooid.



**OPMERKING:** Sluit de computer niet handmatig af. Klik op **Finish** (voltooien) en wacht totdat de computer helemaal opnieuw is opgestart.

- 5 Wanneer hiernaar wordt gevraagd, klikt u op **Finish** (voltooien) om de computer opnieuw op te starten.

- 6 Wanneer u hiernaar wordt gevraagd, klikt u op **Yes** (ja).

De computer start opnieuw op. Omdat de computer is teruggezet naar de oorspronkelijke status, verschijnen weer dezelfde schermen als toen u de computer voor de eerste keer inschakelde, zoals het scherm met de gebruiksrechtsovereenkomst.

- 7 Klik op **Volgende**.

Het scherm **Systeemherstel** verschijnt en de computer start opnieuw op.

- 8 Nadat de computer opnieuw is opgestart, klikt u op **OK**.

## Dell PC Restore verwijderen

-  **OPMERKING:** Als u het hulpprogramma Dell PC Restore van de vaste schijf verwijdert, wordt het hulpprogramma PC Restore definitief van uw computer verwijderd. Nadat u Dell PC Restore hebt verwijderd, kunt u het hulpprogramma niet meer gebruiken om het besturingssysteem van uw computer te herstellen.

Met Dell PC Restore kunt u de vaste schijf terugzetten naar de oorspronkelijke status; de status op het moment dat u de computer kocht. We raden u aan PC Restore *niet* van uw computer te verwijderen, ook niet om extra schijfruimte te winnen. Als u PC Restore verwijdert van de vaste schijf, kunt u dit niet ongedaan maken en kunt u PC Restore niet meer gebruiken om het besturingssysteem van de computer te herstellen in de oorspronkelijke staat.

- 1 Meld u aan bij de computer als lokale beheerder.
- 2 Ga in Windows Verkenner naar `c:\dell\utilities\DSR`.
- 3 Dubbelklik op de bestandsnaam `DSRIRRemv2.exe`.

 **OPMERKING:** Als u zich niet aanmeldt als lokale beheerder, verschijnt er een bericht dat u zich moet aanmelden als lokale beheerder. Klik op **Quit** (sluiten) om u vervolgens aan te melden als lokale beheerder.

 **OPMERKING:** Als de partitie PC Restore niet bestaat op de vaste schijf van uw computer, verschijnt er een bericht dat de partitie niet kan worden gevonden. Klik op **Quit** (sluiten); er is geen partitie die u kunt verwijderen.

- 4 Klik op **OK** om de PC Restore-partitie op de vaste schijf te verwijderen.
- 5 Klik op **Ja** wanneer het bevestigingsbericht verschijnt.

De PC Restore-partitie is verwijderd en de beschikbare schijfruimte wordt toegevoegd aan de toegewezen schijfruimte op de vaste schijf.

- 6 Klik in Windows Verkenner met de rechtermuisknop op **Lokaal station (C:)**, klik op **Eigenschappen** en controleer de waarde bij **Beschikbaar** om te controleren of de extra schijfruimte beschikbaar is.
- 7 Klik op **Finish** (voltoeien) om het venster **PC Restore Removal** te sluiten.
- 8 Start de computer opnieuw op.

# Onderdelen verwijderen en installeren

## Voordat u begint

Dit hoofdstuk bevat procedures voor het verwijderen en installeren van de componenten in uw computer. Tenzij anders vermeld, wordt voor elke procedure uitgegaan van de volgende condities:

- U hebt de stappen in “Uw computer uitschakelen” op pagina 69 en “Voordat u aan de computer gaat werken” op pagina 70 uitgevoerd.
- U hebt de veiligheidsinstructies in de *Productinformatiegids* van Dell™ gelezen.
- Een onderdeel kan worden vervangen of - indien afzonderlijk gekocht - geïnstalleerd door de procedure voor het verwijderen in omgekeerde volgorde uit te voeren.

## Aanbevolen hulpmiddelen

Bij de procedures in dit document hebt u mogelijk de volgende hulpmiddelen nodig:

- Kleine sleufkopschroevendraaier
- Kruiskopschroevendraaier

## Uw computer uitschakelen



**OPMERKING:** Om gegevensverlies te voorkomen, dient u alle openstaande bestanden op te slaan en te sluiten en alle programma's af te sluiten, voordat u uw computer uitschakelt.

- 1 Het besturingssysteem afsluiten:
  - a Sla openstaande bestanden op en sluit ze, sluit alle programma's af, klik op **Start** en vervolgens op **Computer uitschakelen**.
  - b Klik op **Uitschakelen** in het venster **Computer uitschakelen**.  
De computer schakelt uit zodra het afsluitproces van het besturingssysteem is voltooid.
- 2 Zorg ervoor dat de computer en alle aangesloten apparaten zijn uitgeschakeld. Houd de aan/uitknop 4 seconden ingedrukt, indien uw computer en aangesloten apparaten niet automatisch worden uitgeschakeld wanneer u het besturingssysteem afsluit.

## Voordat u aan de computer gaat werken

Neem de volgende veiligheidsrichtlijnen in acht om uw computer te beschermen tegen mogelijke schade en voor uw persoonlijke veiligheid.



**VOORZICHTIG:** Voordat u begint met de procedures in dit gedeelte, dient u de veiligheidsinstructies in de *Productinformatiegids* te raadplegen.



**VOORZICHTIG:** Ga voorzichtig om met componenten en kaarten. Raak de componenten of de contacten op een kaart niet aan. Houd een kaart vast aan de uiteinden of aan de metalen montagebeugel. Houd een component, zoals een processor, vast aan de uiteinden, niet aan de pinnen.



**OPMERKING:** Laat alleen een gekwalificeerd onderhoudstechnicus reparaties aan uw computer uitvoeren. Schade als gevolg van door Dell niet geautoriseerde dienstverlening valt niet onder de garantie.



**OPMERKING:** Trek aan de connector of de kabelontlastingslus, wanneer u een kabel loskoppelt. Trek niet aan de kabel zelf. Sommige kabels hebben een connector met vergrendelingsklemmen. Druk deze in voordat u de kabel loskoppelt. Houd connectoren recht terwijl u ze loskoppelt om buiging van connectorpinnen te voorkomen. Zorg ervoor dat u beide connectoren recht en op één lijn houdt, wanneer u een kabel aansluit.



**OPMERKING:** Voer de volgende stappen uit voordat u aan de computer gaat werken, om schade aan het apparaat te voorkomen.

- 1 Schakel uw computer uit (zie “Uw computer uitschakelen” op pagina 69).



**OPMERKING:** Als u een netwerkkabel loskoppelt, dient u deze eerst uit uw computer te verwijderen en vervolgens uit de netwerkaansluiting in de wand.

- 2 Koppel telefoon- of netwerkkabels los van de computer.
- 3 Haal de stekkers van uw computer en alle aangesloten apparaten uit het stopcontact en druk vervolgens op de aan/uit-knop om de systeemkaart te aarden.



**VOORZICHTIG:** Om u te beschermen tegen elektrische schokken, dient u voordat u de computerbehuizing opent altijd eerst de stekker uit het stopcontact te halen.

- 4 Verwijder de kap van de computer (zie “De computerbehuizing verwijderen” op pagina 71).



**OPMERKING:** Aard uzelf door een ongeverfd metalen oppervlak, zoals het metaal aan de achterzijde van uw computer, aan te raken, voordat u iets binnen in uw computer aanraakt. Raak tijdens het werken aan uw computer af en toe een ongeverfd metalen oppervlak aan om eventuele statische elektriciteit, die schadelijk kan zijn voor interne componenten, te ontladen.

## De computerbehuizing verwijderen

 **VOORZICHTIG:** Voordat u begint met de procedures in dit gedeelte, moet u de veiligheidsinstructies in de *Productinformatiegids raadplegen*.

1 Schakel de computer uit via het menu **Start** (zie “Uw computer uitschakelen” op pagina 69).

 **OPMERKING:** Als u een netwerkkabel loskoppelt, dient u deze eerst uit uw computer te verwijderen en vervolgens uit de netwerkaansluiting in de wand.

2 Koppel telefoon- of telecommunicatielijnen los van de computer.

3 Haal de stekkers van uw computer en alle aangesloten apparaten uit het stopcontact en druk vervolgens op de aan/uit-knop om de systeemkaart te aarden.

 **VOORZICHTIG:** Om u te beschermen tegen elektrische schokken, dient u voordat u de computerbehuizing opent altijd eerst de stekker uit het stopcontact te halen.

 **OPMERKING:** Zorg ervoor dat de verwijderde computerbehuizing voldoende ruimte (ten minste 30 cm) heeft.

 **OPMERKING:** Werk op een vlakke, beschermde ondergrond om krassen op de computer of het werkblad te voorkomen.

4 Leg uw computer op zijn zijde met de computerbehuizing naar boven.

5 Trek de behuizingsvergrendeling op het bovenste paneel naar achteren.

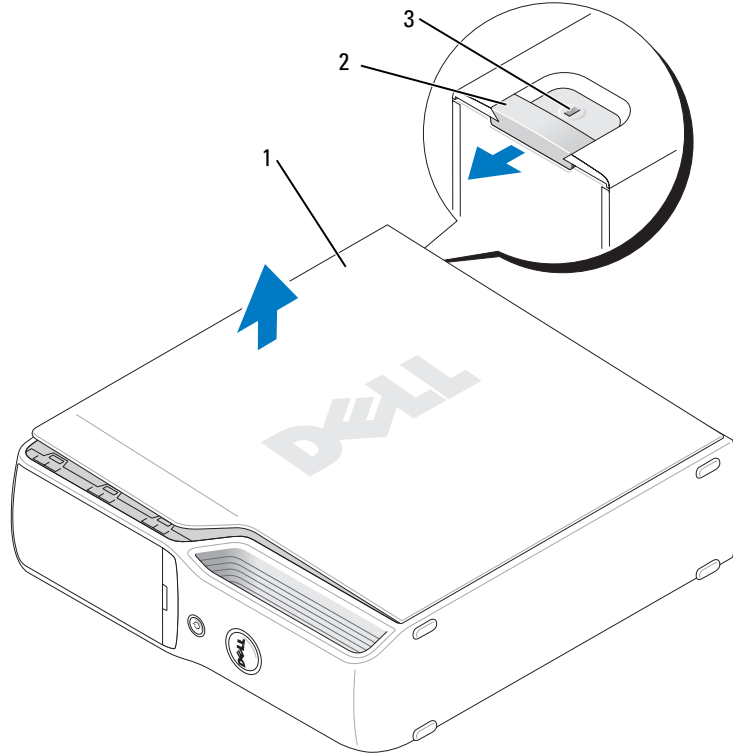

1 computerdeksel    2 vergrendeling behuizing    3 sleuf voor beveiligingskabel

- 6 Zoek de twee scharnierpunten in de onderrand van de computer.
- 7 Pak beide zijden van het deksel van de computer beet en wip deze op met behulp van de scharnieren als hefboom.
- 8 Maak het deksel los van de scharnierpunten zet dit weg op een veilige plaats.



## De binnenkant van uw computer

**!** **VOORZICHTIG:** Voordat u begint met de procedures in dit gedeelte, moet u de veiligheidsinstructies in de *Productinformatiegids raadplegen*.

**!** **VOORZICHTIG:** Om u te beschermen tegen elektrische schokken, dient u voordat u de computerbehuizing opent altijd eerst de stekker uit het stopcontact te halen.

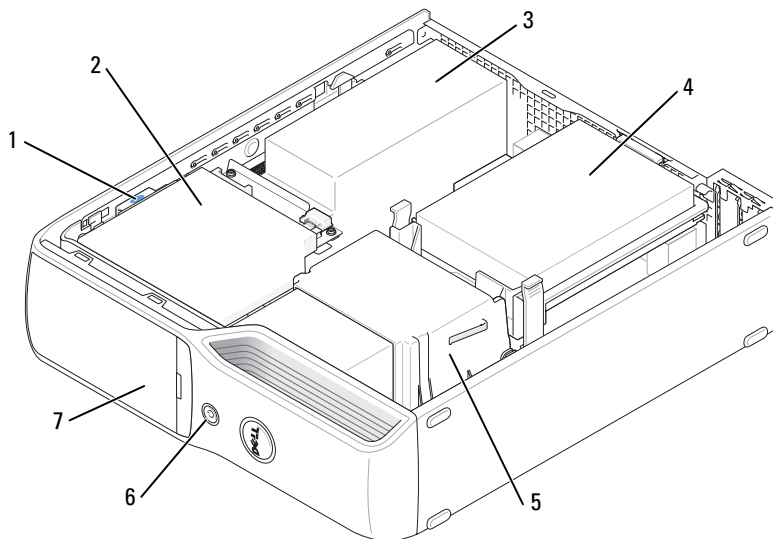

1 stationsvergrendeling

2 cd-/dvd-station

3 voeding en ventilator

4 vaste schijf

5 koelplaat

6 aan/uit-knop

7 deurtje in het voorpaneel

# Systemkaartcomponenten

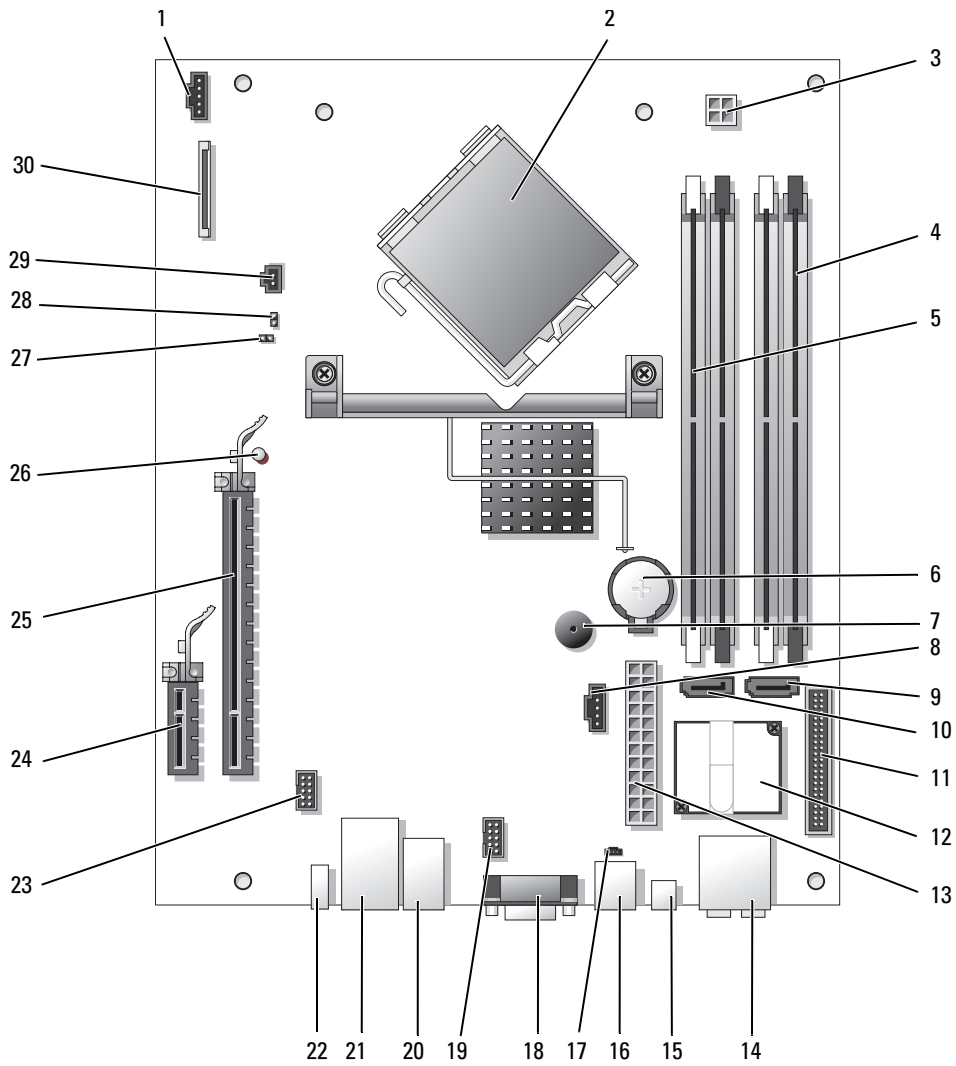

- |    |  |    |   |
|----|--|----|---|
| 1  | processor fan connector (CPUFAN)                                       | 16 | modem connector (RJ11)                                    |
| 2  | processor connector (CPU)  | 17 | RJ11 internal connector (RJ11INT)                         |
| 3  | processor power connector (POWER12V)                                   | 18 | video connector (VGA)                                     |
| 4  | memory module connectors (2, 4)  | 19 | Media Card Reader connector (USBINT)                      |
| 5  | memory module connectors (1, 3)  | 20 | USB connectors (4) (USB_BACK)                             |
| 6  | battery socket (BATTERY)   | 21 | network connector (NIC) and USB connectors (2) (NIC_USB1) |
| 7  | internal speaker (SPKR)  | 22 | back-panel IEEE 1394 connector (BACK1394)                 |
| 8  | hard disk fan connector (HDDFAN)                                       | 23 | IEEE 1394 connector (INT1394)                             |
| 9  | hard disk connector (SATA0)  | 24 | PCI Express x1 connector (SLOT2)                          |
| 10 | CD/DVD connector (SATA1)   | 25 | PCI Express x16 connector (SLOT1)                         |
| 11 | front-panel connector (FRONT PANEL)                                    | 26 | standby LED (STBYLED)                                     |
| 12 | modem  | 27 | password jumper (CLRPSWD)                                 |
| 13 | power connector (POWER)  | 28 | RTC reset jumper (CLRCMOS)                                |
| 14 | line-in, line-out, microphone, center, and LFE connectors (AUDIOBACK1) | 29 | temperature connector (THRM)                              |
| 15 | S/PDIF audio connector (SPDIF)   | 30 | floppy drive connector (FLOPPY)                           |

## Geheugen

U kunt de hoeveelheid werkgeheugen van uw computer vergroten door geheugenmodules te installeren op het moederbord.

Uw computer ondersteunt niet -gebufferd, niet-ECC, DDR2-geheugen.

 **OPMERKING:** Gebufferd geheugen wordt niet ondersteund op deze computer.

### Overzicht van DDR2-geheugen

DDR2-geheugenmodules moeten worden geïnstalleerd in *paren van overeenkomstige geheugengrootte, -snelheid en -technologie*. Als de DDR2-geheugenmodules niet in overeenkomstige paren worden geïnstalleerd, functioneert de computer nog wel, maar dalen de prestaties enigszins. Zie het label op de module om de capaciteit van de module te bepalen.

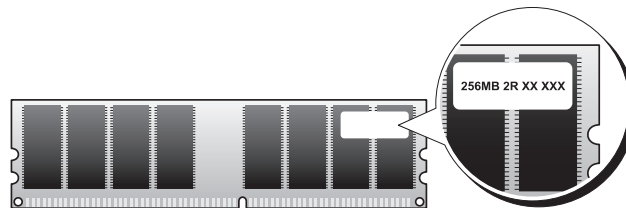

 **OPMERKING:** Installeer DDR2-geheugenmodules altijd in de volgorde die wordt aangegeven op de systeemkaart.

De aanbevolen geheugenconfiguraties zijn:

- Een overeenkomstig paar van geheugenmodules geïnstalleerd in DIMM-connectoren 1 en 2 (witte bevestigingsclips)
- of
- Een overeenkomstig paar geheugenmodules geïnstalleerd in DIMM-connectoren 1 en 2 en nog een overeenkomstig paar geïnstalleerd in connectoren 3 en 4 (zwarte bevestigingsclips)

**OPMERKING:** Installeer nooit ECC-geheugenmodules.

- Wanneer u gemengde paren van DDR2 800-MHz (PC2-6400) en DDR2 533-MHz (PC2-4300) geheugen installeert, functioneren de modules op de snelheid van de minst snelle module.
- Let op dat u een enkele geheugenmodule in DIMM-connector 1 (de connector die zich het dichtst bij de processor bevindt) installeert, voordat u een module in de andere connector installeert.

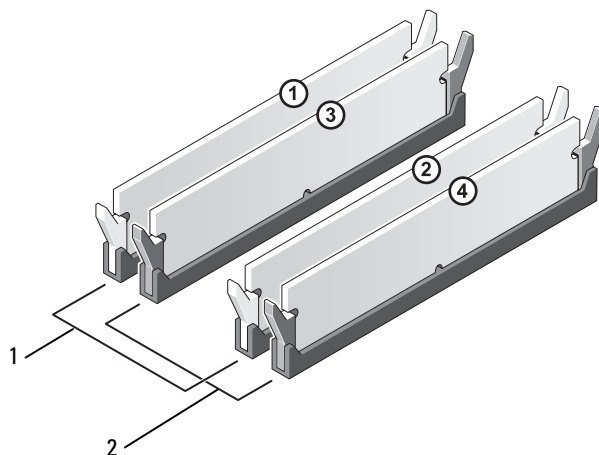

- 1 overeenkomstig paar geheugenmodules geïnstalleerd in DIMM-connectoren 1 en 2 (witte bevestigingsclips)
- 2 overeenkomstig paar geheugenmodules geïnstalleerd in DIMM-connectoren 3 en 4 (witte bevestigingsclips)

**OPMERKING:** Wanneer u de originele geheugenmodules uit de computer verwijdert tijdens een opwaardering van uw geheugen, houd deze dan gescheiden van nieuwe modules die u hebt, zelfs als u die nieuwe modules van Dell hebt gekocht. Combineer een originele geheugenmodule, indien mogelijk, niet met een nieuwe geheugenmodule. Anders start uw computer mogelijk niet goed op. U dient uw oorspronkelijke geheugenmodules in paren aan te sluiten met de DIMM-connectoren 1 en 2 of DIMM-connectoren 3 en 4.

**OPMERKING:** Geheugen dat via Dell is gekocht valt onder de garantie van uw computer.

## Geheugen aanspreken bij 4-GB-configuraties

Uw computer biedt ondersteuning voor maximaal 4 GB geheugen wanneer u gebruik maakt van vier 2-GB DIMM's. De huidige besturingssystemen, zoals Microsoft® Windows® XP, kunnen maximaal 4 GB aan adresruimte gebruiken; de hoeveelheid geheugen beschikbaar voor het besturingssysteem is echter lager dan 4 GB. Bepaalde onderdelen van de computer gebruiken adresruimte binnen dit 4-GB grote bereik. Alle geheugenruimte die is gereserveerd voor deze onderdelen kan niet worden gebruikt door het computergeheugen.

## Geheugen installeren

 **VOORZICHTIG:** Voordat u begint met de procedures in dit gedeelte, dient u de veiligheidsinstructies in de *Productinformatiegids* te raadplegen.

 **OPMERKING:** Om te voorkomen dat statische elektriciteit schade veroorzaakt binnen in uw computer, dient u de statische elektriciteit van uw lichaam te ontladen voordat u een elektronisch component van uw computer aanraakt. Dit kunt u doen door een ongeverfd metalen oppervlak van het computerchassis aan te raken.

- 1 Volg de procedures in “Voordat u begint” op pagina 69.
- 2 Verwijder het cd/dvd-station (zie “Een cd/dvd-station verwijderen” op pagina 91).
- 3 Verwijder de optionele mediakaartlezer of diskettestation, (zie “Een mediakaartlezer verwijderen” op pagina 95 of “Een mediakaartlezer verwijderen” op pagina 95) indien geïnstalleerd.

- 4 Druk de borgklemmen aan de uiteinden van de geheugenmoduleconnector naar buiten.

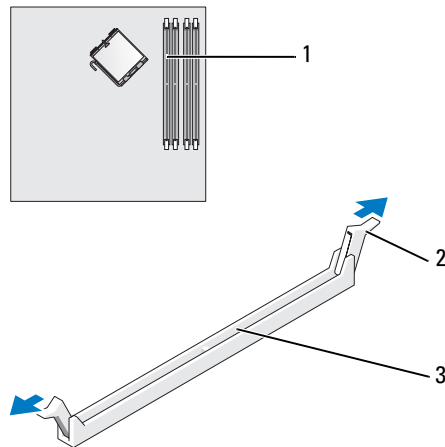

1 geheugenconnector dichtst bij processor    2 borgklemmen (2)    3 connector

- 5 Lijn de inkeping aan de onderkant van de module uit met de horizontale streep in de connector.

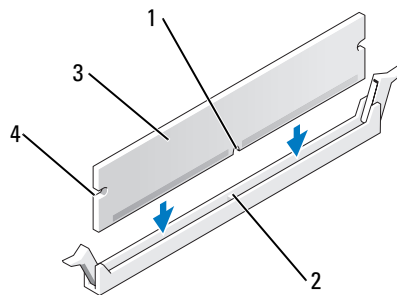

1 inkeping                      2 horizontale streep  
3 geheugenmodule        4 uitsparingen (2)

**OPMERKING:** Druk de geheugenmodule met gelijke druk aan de uiteinden recht naar beneden in de connector om schade aan de module te voorkomen.

- 6 Druk de module in de connector totdat de module op zijn plaats klikt.  
Wanneer u de module juist plaatst, klikken de borgklemmen in de uitsparingen aan de uiteinden van de module.

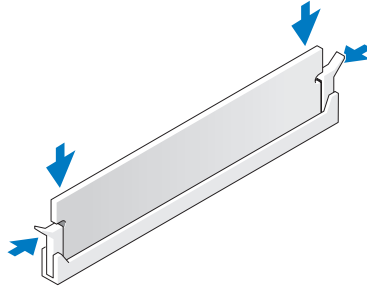

- 7 Plaats de computerbehuizing terug (zie “De computerbehuizing terugplaatsen” op pagina 106).
- ➔ **OPMERKING:** Als u een netwerkkabel wilt aansluiten, sluit u de kabel eerst aan op de netwerkaansluiting of het netwerkapparaat en sluit u de kabel vervolgens aan op de computer.
- 8 Sluit uw computer en apparaten aan op het lichtnet en zet ze vervolgens aan.
- 9 Klik met de rechtermuisknop op het pictogram **Deze computer** en vervolgens op **Eigenschappen**.
- 10 Klik op het tabblad **Algemeen**.
- 11 Controleer de hoeveelheid weergegeven geheugen (RAM), om te verifiëren of het geheugen juist is geïnstalleerd.

## Geheugen verwijderen

- ⚠ **VOORZICHTIG:** Voordat u begint met de procedures in dit gedeelte, dient u de veiligheidsinstructies in de *Productinformatiegids* te raadplegen.
- ➔ **OPMERKING:** Om te voorkomen dat statische elektriciteit schade veroorzaakt binnen in uw computer, dient u de statische elektriciteit van uw lichaam te ontladen voordat u een elektronisch component van uw computer aanraakt. Dit kunt u doen door een ongeverfd metalen oppervlak van het computerchassis aan te raken.
- 1 Volg de procedures in “Voordat u begint” op pagina 69.
  - 2 Druk de borgklemmen aan de uiteinden van de geheugenmoduleconnector naar buiten.
  - 3 Pak de module vast en trek hem omhoog.  
Indien de module moeilijk te verwijderen is, beweegt u de module voorzichtig heen en weer terwijl u hem omhoog trekt.

## Kaarten

**⚠ VOORZICHTIG:** Voordat u begint met de procedures in dit gedeelte, dient u de veiligheidsinstructies in de *Productinformatie* te raadplegen.

**➡ OPMERKING:** Om te voorkomen dat statische elektriciteit schade veroorzaakt binnen in uw computer, dient u de statische elektriciteit van uw lichaam te ontladen voordat u een elektronisch component van uw computer aanraakt. Dit kunt u doen door een ongeverfd metalen oppervlak van het computerchassis aan te raken.

Uw Dell™ computer bevat de volgende sleuven voor PCI Express-kaarten:

- Eén PCI Express x16-kaartsleuf
- Eén PCI Express x1-kaartsleuf

**🔧 OPMERKING:** De sleuven voor de PCI Express x16 en PCI Express x1-kaarten zijn halfhoge sleuven.

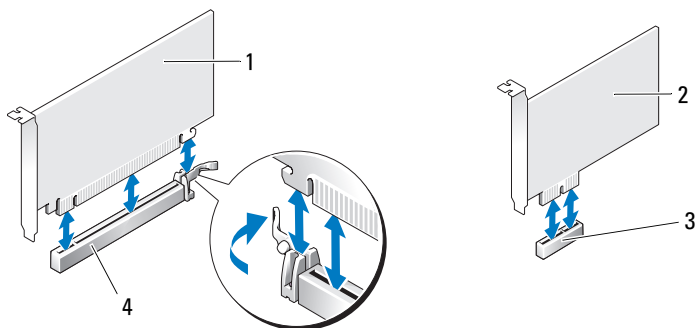

1 PCI Express x16-kaart

2 PCI Express x1 kaart

3 PCI Express x1 kaartsleuf

4 PCI Express x16-kaartsleuf

Volg de procedures in de volgende sectie, wanneer u een PCI Express-kaart installeert of vervangt. Zie “Een PCI Express-kaart verwijderen” op pagina 84, als u een kaart verwijdert zonder deze te vervangen.

Verwijder het huidige station voor de kaart van het besturingssysteem, indien u een kaart vervangt



## Een PCI Express-kaart installeren

- 1 Volg de procedures in “Voordat u begint” op pagina 69.
- 2 Druk voorzichtig tegen het ontgrendellipje aan de binnenzijde van het kaartslotpaneel om het paneel te openen. Omdat het paneel vastzit, blijft het geopend.

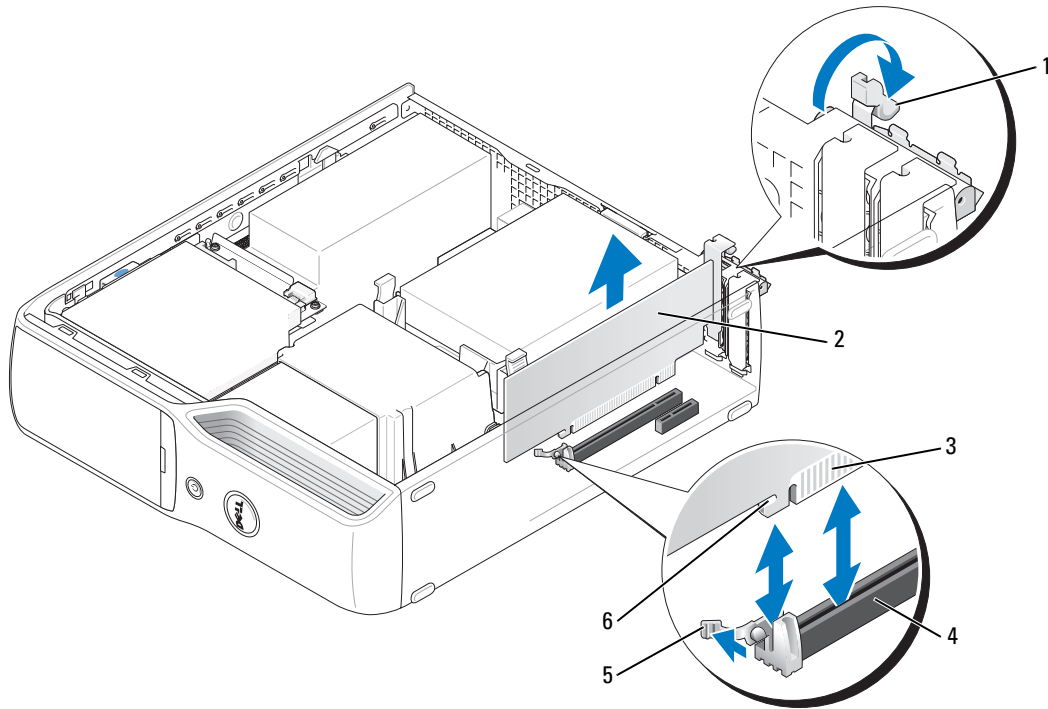

- |   |                |   |                   |   |               |
|---|----------------|---|-------------------|---|---------------|
| 1 | slotarmtab     | 2 | PCI Express-kaart | 3 | randconnector |
| 4 | kaartconnector | 5 | slotlipje         | 6 | borgslot      |

- 3 Indien u een nieuwe kaart installeert, verwijdert u eerst de beugels om een kaartsleuf te openen en gaat u verder met stap 5.
- 4 Wanneer u een geïnstalleerde kaart vervangt, dient u de huidige kaart te verwijderen.  
Koppel, indien nodig, op de kaart aangesloten kabels los. Pak de kaart vast bij de bovenste hoeken en trek hem voorzichtig uit de connector.

5 Maak de kaart klaar voor installatie.

Zie de documentatie die met de kaart is meegeleverd voor informatie over de configuratie van de kaart, interne aansluitingen, of andere aanpassingen voor uw computer.



**VOORZICHTIG: Sommige netwerkadapters starten de computer automatisch op wanneer ze zijn verbonden met een netwerk. Haal de stekker van de computer uit het stopcontact, voordat u een kaart installeert, om u te beschermen tegen elektrische schokken.**

6 Plaats de kaart in de connector en druk deze stevig aan. Controleer of de kaart volledig in de sleuf valt.

7 Wanneer u de kaart installeert in de x16-kaartconnector, plaatst u hem zo dat het slot is uitgelijnd met het lipje en trek u voorzichtig aan het veiligheidslipje.

8 Plaats de kaart in de connector en druk deze stevig aan. Controleer of de kaart volledig in de sleuf valt.

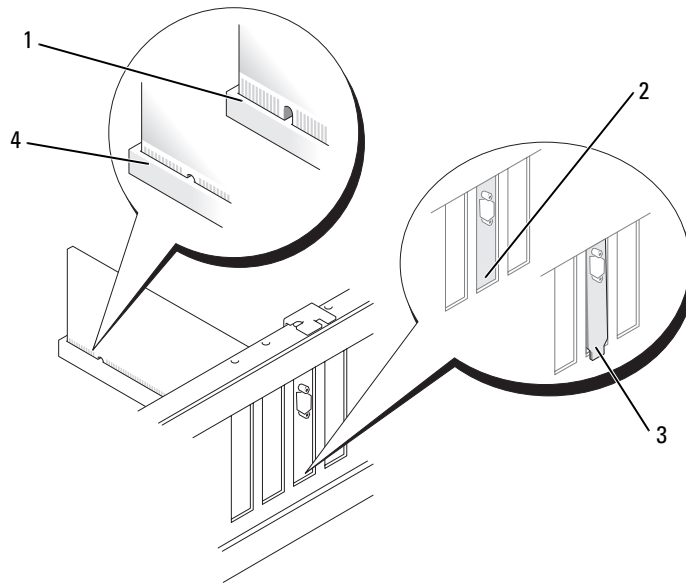

1 kaart niet volledig geplaatst

2 beugel binnen de sleuf

3 beugel buiten de sleuf

4 volledig geplaatste kaart

9 Controleer, voordat u het kaartslotpaneel sluit, of:

- de bovenkant van alle kaarten en beugels zich op één lijn bevinden met de uitlijningsstreep;
- de inkeping boven in de kaart of beugel om de uitlijningsgeleider past.

**10** Sluit het kaartslotpaneel door het vast te klikken.

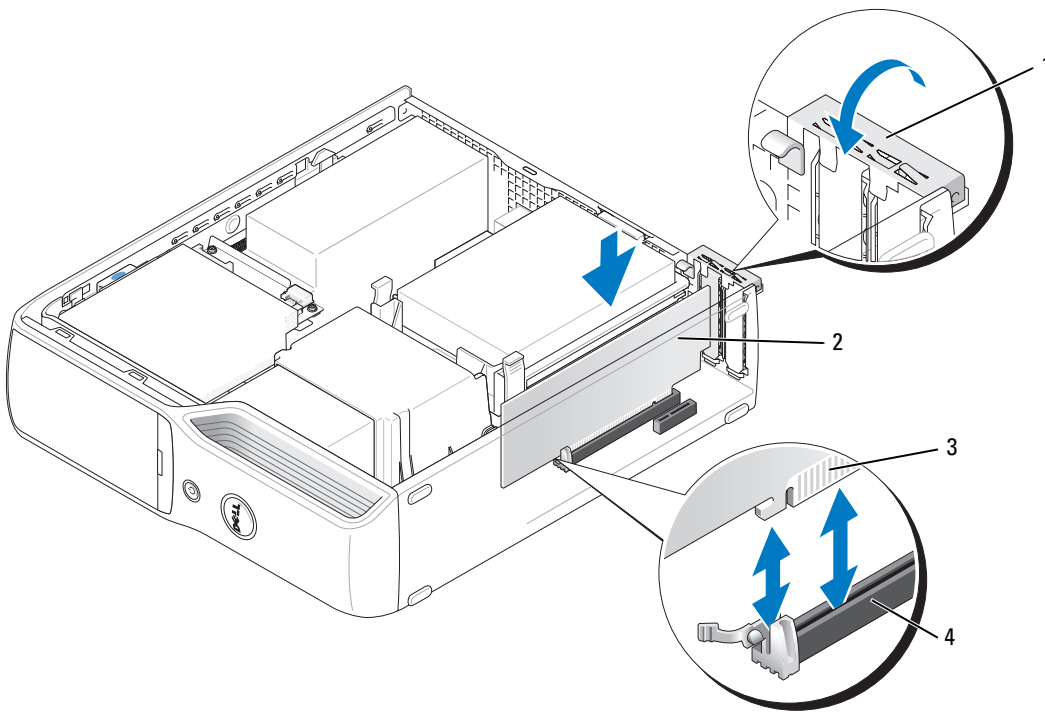

- |   |               |   |                   |
|---|---------------|---|-------------------|
| 1 | slotarm       | 2 | PCI Express-kaart |
| 3 | randconnector | 4 | kaartconnector    |

**OPMERKING:** Geleid geen kabels van kaarten over of achter de kaarten. Kabels die over de kaarten zijn geleid kunnen er voor zorgen dat de computerbehuizing niet goed sluit of dat er schade aan de apparatuur ontstaat.

**11** Sluit kabels aan die verbonden moeten zijn met de kaart.

Raadpleeg de kaartdocumentatie voor informatie over de kabelaansluitingen van de kaart.

**OPMERKING:** Als u een netwerkkabel wilt aansluiten, sluit u de kabel eerst aan op de netwerkaansluiting of het netwerkkapparaat en sluit u de kabel vervolgens aan op de computer.

**12** Plaats de computerbehuizing terug (zie “De computerbehuizing terugplaatsen” op pagina 106), sluit de computer en apparaten opnieuw op het lichtnet aan en zet ze vervolgens aan.

**13** Installeer de benodigde stuurprogramma's voor de kaart zoals beschreven in de kaartdocumentatie.

## Een PCI Express-kaart verwijderen

- 1 Volg de procedures in “Voordat u begint” op pagina 69.
- 2 Koppel, indien nodig, op de kaart aangesloten kabels los.
- 3 Trek voorzichtig aan het lipje, pak de kaart vast bij de bovenste hoeken en trek hem voorzichtig uit de connector.
- 4 Plaats een beugel in de lege kaartsleufopening als u de kaart permanent verwijdert.



**OPMERKING:** Het plaatsen van beugels voor lege kaartsleufopeningen is nodig in verband met het FCC-certificaat van de computer. De beugels houden ook stof en vuil tegen.

- 5 Plaats de computerbehuizing terug (zie “De computerbehuizing terugplaatsen” op pagina 106), sluit de computer en apparaten opnieuw op het lichtnet aan en zet ze vervolgens aan.
- 6 Deïnstalleer het stuurprogramma van de kaart.

## Drives (Stations)

Uw computer ondersteunt een combinatie van de volgende apparaten:

- Eén SATA (serieel-ATA) -station
- Eén FlexBay-station (optioneel diskettestation of mediakaartlezer)
- Eén cd- of dvd-station

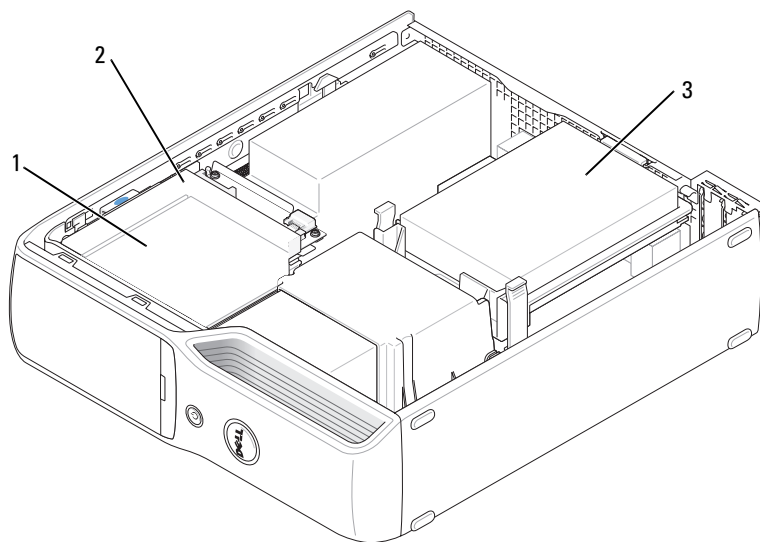

1 FlexBay voor optioneel diskettestation of mediakaartlezer (onder cd/dvd-station)

2 cd-/dvd-station

3 vaste schijf

Sluit het SATA-optische station aan op de connector met het label “SATA1” op het moederbord.  
Een serieel ATA vaste-schijfstation moet worden aangesloten op de connector met het label “SATA0 (blauwe connector)” op het moederbord.

## Stationskabels aansluiten

Als u een station installeert, sluit u twee kabels - een gelijkstroomkabel en een gegevenskabel - of één enkele interfacekabel aan op de achterzijde van het station en op het moederbord.

## Interfaceconnectoren voor station

De meeste interface-connectoren worden versleuteld voor juiste plaatsing; een inkeping of een ontbrekende pin op de ene connector past bij een lipje of een opgevuld gaatje op de andere connector. Seriële ATA-kabels moeten op het pin-1-uiteinde van de connector. Het pin-1 uiteinde van een connector op een bord of een kaart wordt meestal aangegeven door een op de kaart of het bord geprinte zijdezeefdruk van het getal “1”.

**➔ OPMERKING:** Wanneer u een SATA-interfacekabel aansluit, plaats de gekleurde streep dan niet van pin-1 van de connector af. Als u de kabel omdraait, functioneert het station mogelijk niet en kunnen de controller en/of het station beschadigd raken.

### Seriële ATA-connector

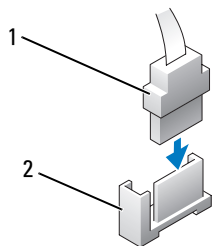

1 SATA-interfacekabel

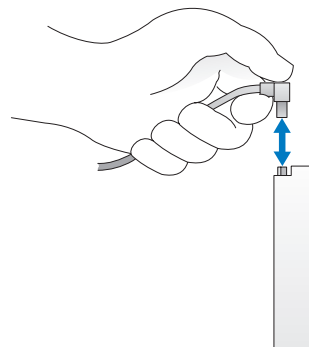

2 interfaceconnector

## Stroomkabelconnector

Als u de stroomvoorziening van een station wilt aansluiten met de stroomkabel, zoekt u de stroomaansluiting op het moederbord.

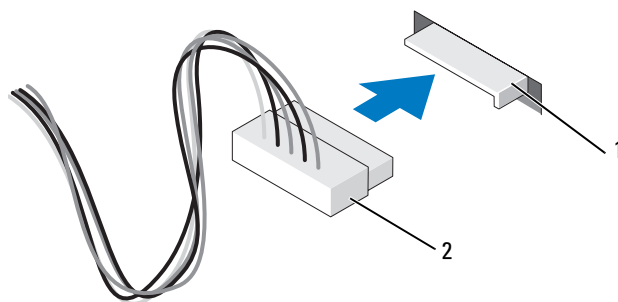

1 stroomtoevoerconnector

2 voedingskabelconnector

## Stationskabels aansluiten en loskoppelen

Wanneer u een seriële ATA gegevenskabel aansluit en loskoppelt, houdt u de kabel vast aan de zwarte connectoren aan de uiteinden.

De seriële ATA-interfaceconnectoren worden versleuteld voor juiste plaatsing; een inkeping of een ontbrekende pin op de ene connector past bij een lipje of een opgevuld gaatje op de andere connector.

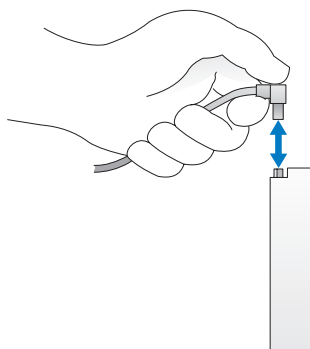

## Vaste schijf

**⚠️ VOORZICHTIG:** Voordat u begint met de procedures in dit gedeelte, dient u de veiligheidsinstructies in de *Productinformatiegids* te raadplegen.

**⚠️ VOORZICHTIG:** Om u te beschermen tegen elektrische schokken, dient u voordat u de computerbehuizing verwijdert altijd eerst de stekker uit het stopcontact te halen.

**➡️ OPMERKING:** Plaats de schijf niet op een harde ondergrond, zodat schade wordt voorkomen. Plaats de schijf in plaats daarvan op een zachte ondergrond, zoals schuimrubber.

**➡️ OPMERKING:** Maak een reservekopie van uw bestanden voordat u met deze procedure begint, als u een harde schijf vervangt met gegevens die u wilt bewaren.

Controleer de documentatie van de schijf om te verifiëren dat deze geconfigureerd is voor uw computer.

### Een harde schijf verwijderen

- 1 Volg de procedures in “Voordat u begint” op pagina 69.
- 2 Druk de blauwe lipjes aan beide zijden van het station naar binnen en schuif het station omhoog en uit de computer.

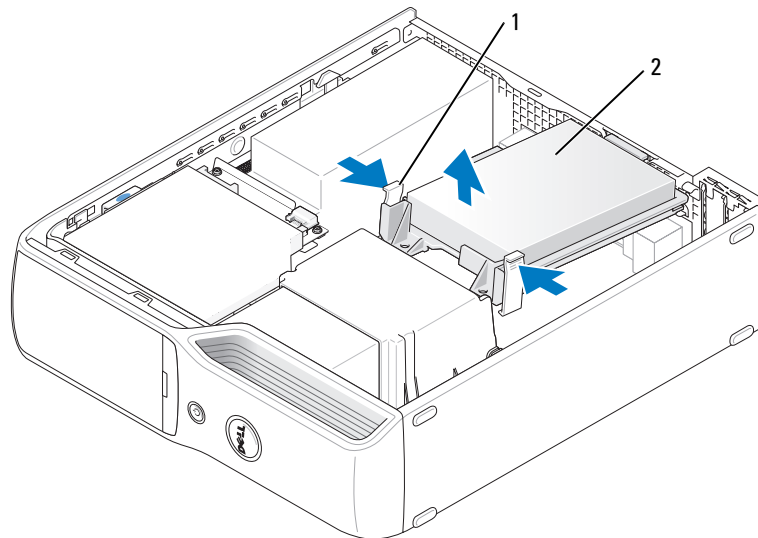

1 lipjes (2)

2 vaste schijf

**➡️ OPMERKING:** Trek het station niet uit de computer aan de stationskabels. Hierdoor kunnen de kabels en kabelconnectoren beschadigen.

- 3 Til het station uit de computer en koppel stroom- en gegevenskabels los van het station.

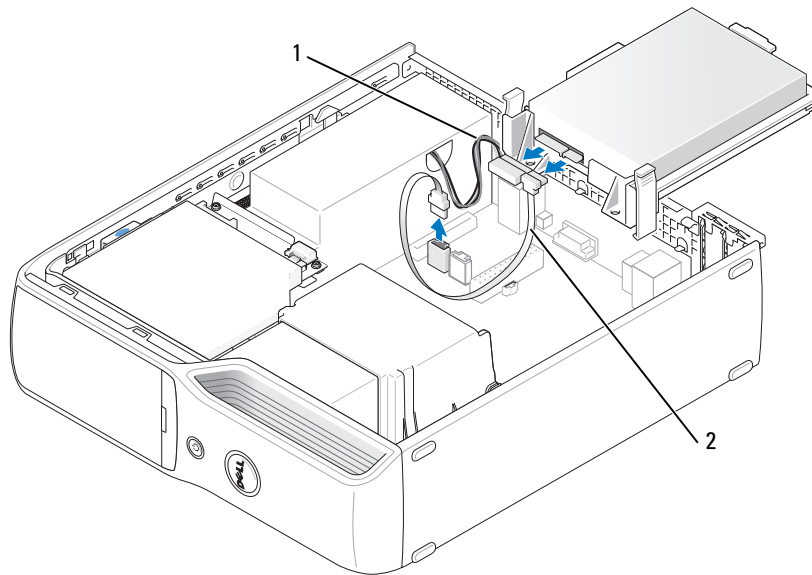

1 stroomkabel      2 vaste-schijfkabel of seriële ATA-gegevenskabel

### Een harde schijf installeren

- 1 Pak de vervangende vaste schijf uit en maak deze klaar voor installatie.
- 2 Controleer de documentatie van de schijf om te verifiëren dat deze geconfigureerd is voor uw computer.

 **OPMERKING:** Als aan uw vervangende vaste schijf niet de plastic geleider is bevestigd, dient u de houder van de oude schijf te verwijderen door deze van de schijf los te klikken. Klik de beugel op het nieuwe station.



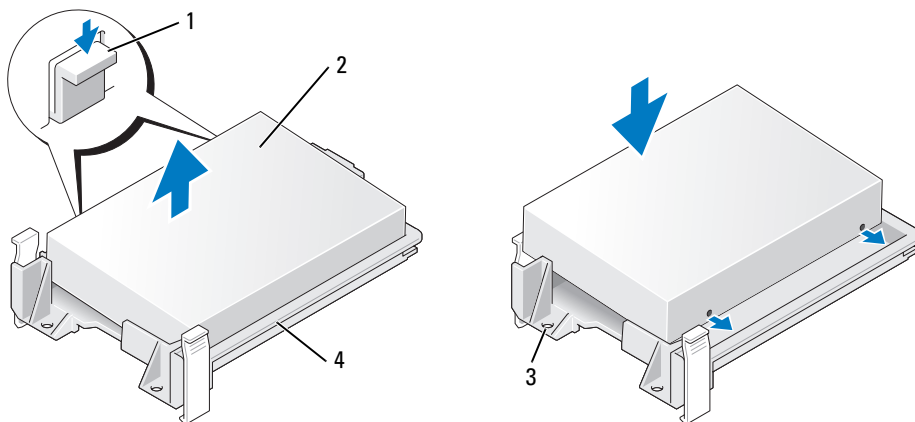

- |   |                      |   |                |
|---|----------------------|---|----------------|
| 1 | lipjes (2)           | 2 | Station        |
| 3 | schroefgaten station | 4 | stationsbeugel |

**3** Sluit de stroom- en vaste-schijfkabels of de SATA-kabel aan op het station.

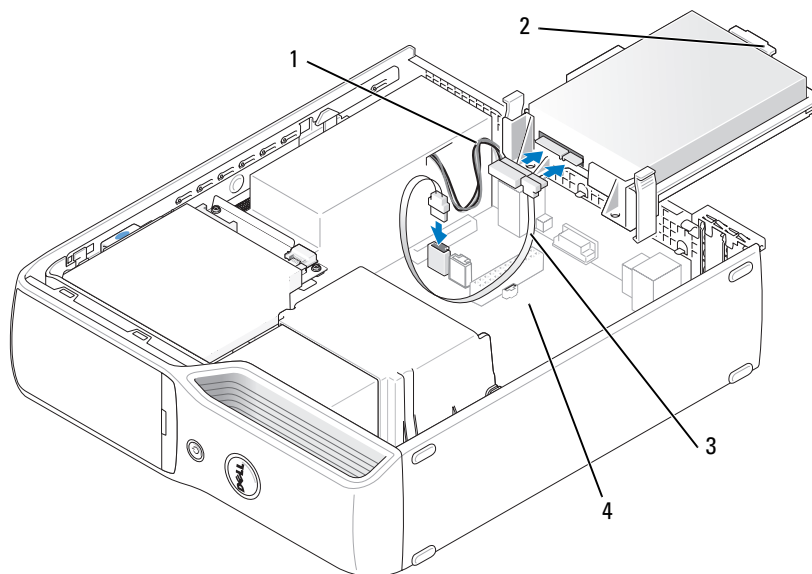

- |   |  |   |                                    |
|---|--|---|------------------------------------|
| 1 | stroomkabel                                    | 2 | plastic vergrendeling vaste schijf |
| 3 | vaste-schijfkabel of seriële ATA-gevevenskabel | 4 | leeg stationscompartiment          |

- 4 Controleer alle connectoren om er zeker van te zijn dat de kabels stevig vastzitten.
- 5 Schuif het station voorzichtig in het lege stationscompartiment tot de grendel van de vaste schijf vast klikt aan de stationshouder in het chassis.

**OPMERKING:** De plastic grendel past in een kleine rechthoekig gat in het chassis. Het rechthoekige gat is groter dan de andere kleine gaten in de achterkant van het chassis.

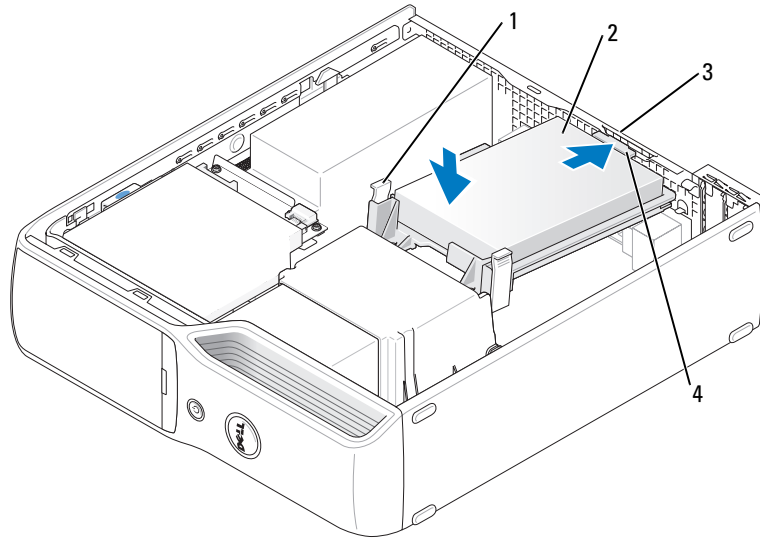

- |                                     |                                      |
|-------------------------------------|--------------------------------------|
| 1 lipjes (2)                        | 2 vaste schijf                       |
| 3 vaste-schijfhouder op het chassis | 4 plastic vergrendeling vaste schijf |

- 6 Lijn de schroefgaten van het station uit met de schroeven die omhoog wijzen op de koelplaathouder.
- 7 Druk stevig op de blauwe lipjes aan weerszijden van het station tot u een klik hoort.
- 8 Zet de computerbehuizing terug (“De computerbehuizing terugplaatsen” op pagina 106).

**OPMERKING:** Als u een netwerkkabel wilt aansluiten, sluit u de kabel eerst aan op de netwerkaansluiting of het netwerkapparaat en sluit u de kabel vervolgens aan op de computer.

- 9 Sluit uw computer en apparaten aan op het lichtnet en zet ze vervolgens aan.

Raadpleeg de documentatie van het station voor instructies voor het installeren van eventueel vereiste software voor de werking van het station.

## Cd-/dvd-station

**⚠ VOORZICHTIG:** Voordat u begint met de procedures in dit gedeelte, moet u de veiligheidsinstructies in de *Productinformatie* raadplegen.

**⚠ VOORZICHTIG:** Om u te beschermen tegen elektrische schokken, dient u voordat u de computerbehuizing verwijdert altijd eerst de stekker uit het stopcontact te halen.

### Een cd/dvd-station verwijderen

- 1 Volg de procedures in “Voordat u begint” op pagina 69.
  - 2 Leg de computer plat neer, zodat het moederbord in de computer zich aan de onderkant van de computer bevindt.
- ➡ OPMERKING:** Trek het station niet uit de computer aan de stationskabels. Hierdoor kunnen de kabels en kabelconnectoren beschadigen.
- 3 Trek aan de stationsvergrendeling en schuif het station naar de achterzijde van de computer.
  - 4 Til het station voorzichtig uit de computer en voorkom dat u de interfacekabel beschadigt.

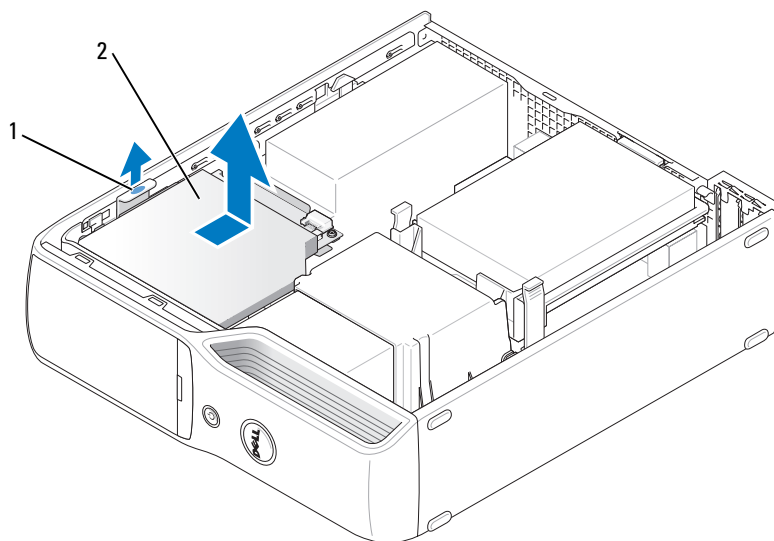

1 stationsvergrendeling

2 cd-/dvd-station

- 5 Maak de kabel los van de connector op het moederbord.

**6** Koppel de stroom- en gegevenskabels aan de achterzijde van het station los.

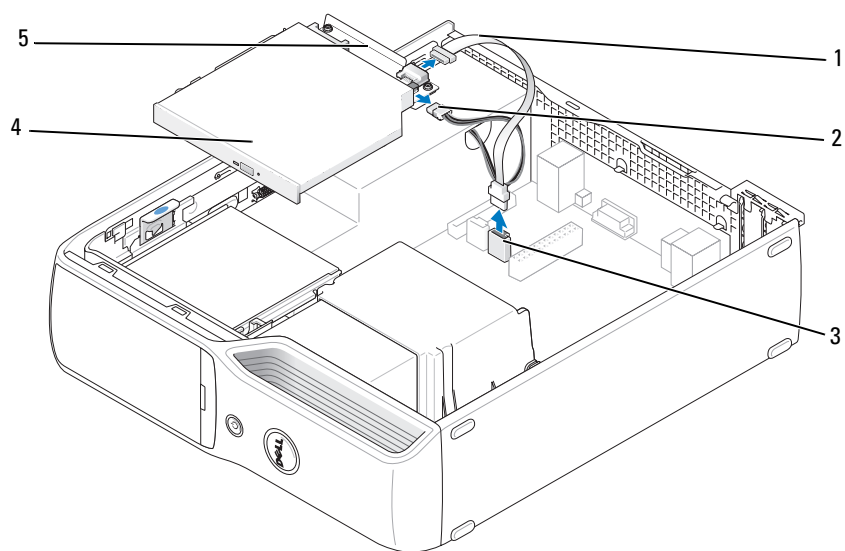

- |   |                 |   |                        |   |                     |
|---|-----------------|---|------------------------|---|---------------------|
| 1 | gegevenskabel   | 2 | stroomkabel            | 3 | moederbordconnector |
| 4 | cd-/dvd-station | 5 | cd-/dvd-stationsbeugel |   |                     |

## Een cd-/dvd-station installeren

- 1 Pak station uit en maak deze klaar voor installatie.  
Raadpleeg de documentatie bij het station om te verifiëren dat deze geconfigureerd is voor uw computer.
- 2 Sluit de stroom- en gegevenskabels aan op de schijf.

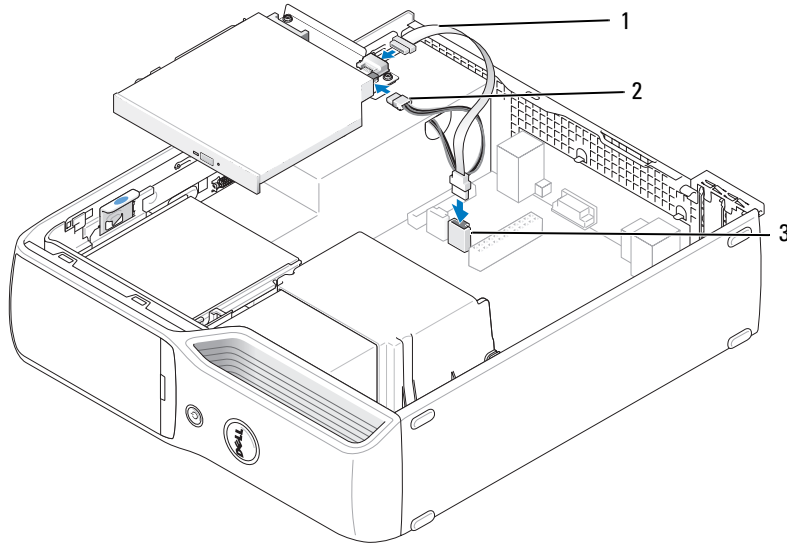

1 gegevenskabel      2 stroomkabel      3 moederbordconnector

- 3 Sluit de gegevenskabel aan op de moederbordconnector op het moederbord.

- 4** Beweeg het station voorzichtig op zijn plaats tot u een klik hoort.

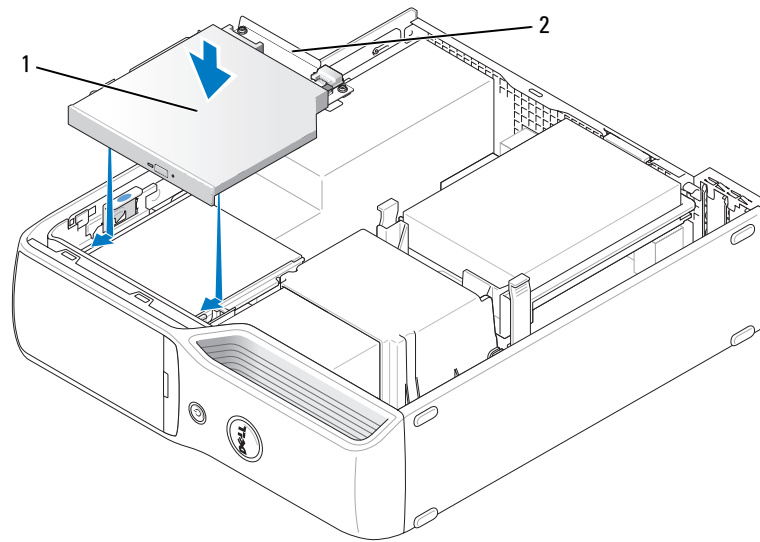

1 cd-/dvd-station      2 cd-/dvd-stationsbeugel

- 5** Controleer alle kabelaansluitingen en haal kabels uit de weg om te zorgen voor voldoende luchtstroom voor de ventilator en de ventilatieopeningen.
- 6** Plaats de computerkap weer terug (zie “De computerbehuizing terugplaatsen” op pagina 106).
- 7** Sluit uw computer en apparaten aan op het lichtnet en zet ze vervolgens aan.
- 8** Raadpleeg de documentatie van het station voor instructies voor het installeren van eventueel vereiste software voor de werking van het station.
- 9** Ga naar systeeminstellingen (zie “System Setup” op pagina 112) en selecteer de gewenste optie bij **Drive (Station)**.
- 10** Controleer of de computer naar behoren werkt door Dell Diagnostics uit te voeren (zie “Dell Diagnostics (Dell-diagnostiek)” op pagina 60).

## Mediakaartlezer

Zie “Een mediakaartlezer gebruiken (optioneel)” op pagina 22 voor informatie over het gebruik van de mediakaartlezer.

**⚠ VOORZICHTIG:** Voordat u begint met de procedures in dit gedeelte, dient u de veiligheidsinstructies in de *Productinformatiegids* te raadplegen.

**➡ OPMERKING:** Om te voorkomen dat statische elektriciteit schade veroorzaakt binnen in uw computer, dient u de statische elektriciteit van uw lichaam te ontladen voordat u een elektronisch component van uw computer aanraakt. Dit kunt u doen door een ongeverfd metalen oppervlak van het computerchassis aan te raken.

### Een mediakaartlezer verwijderen

- 1 Volg de procedures in “Voordat u begint” op pagina 69.
- 2 Verwijder het cd/dvd-station (zie “Een cd/dvd-station verwijderen” op pagina 91).
- 3 Verwijder de vaste schijf (zie “Een harde schijf verwijderen” op pagina 87).
- 4 Maak de interfacekabel los van de achterkant van de mediakaartlezer en de connector op het moederbord (zie “Systeemkaartcomponenten” op pagina 74).

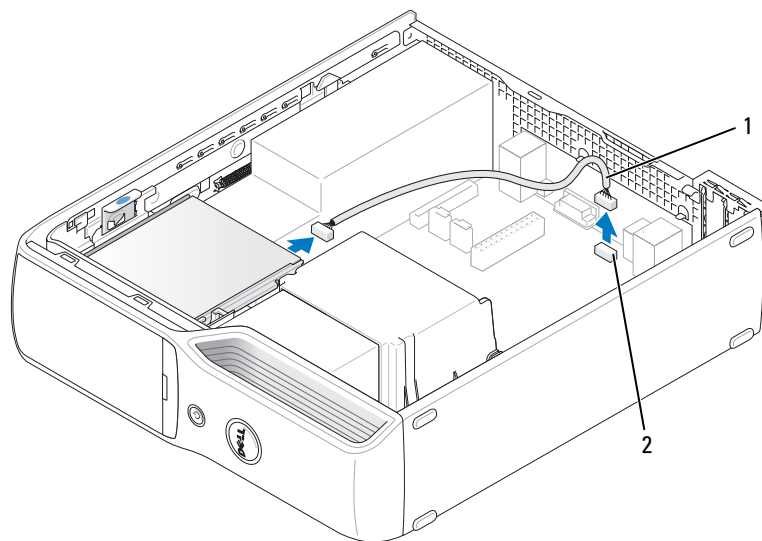

1 interfacekabel

2 connector mediakaartlezer

- 5 Trek de stationsvergrendeling omhoog en schuif de mediakaartlezer naar de achterzijde van de computer, til hem vervolgens uit de computer.

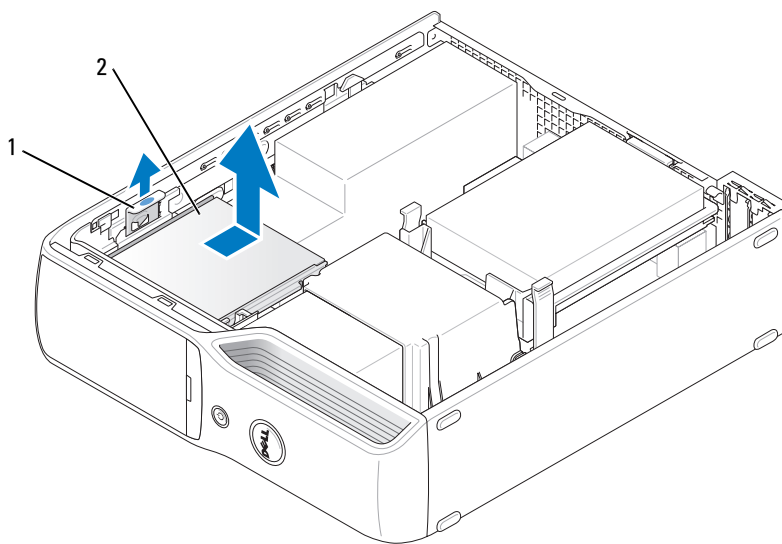

1 stationsvergrendeling

2 Mediakaartlezer



## Een mediakaartlezer installeren

- 1 Volg de procedures in “Voordat u begint” op pagina 69.
- 2 Haal de mediakaartlezer uit de verpakking.
- 3 Schuif de schijf voorzichtig op zijn plaats totdat u een klik hoort of voelt dat de schijf stevig op zijn plaats zit.

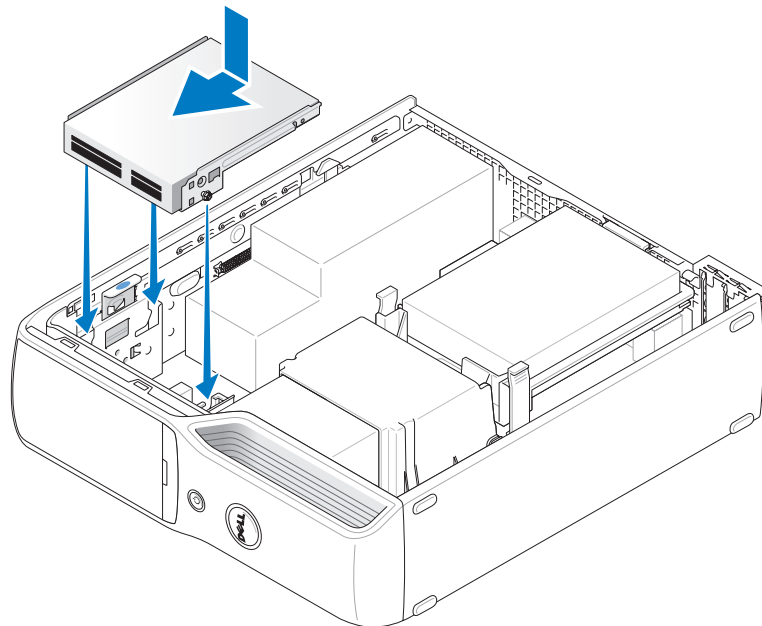

- 4 Sluit de interfacekabel aan achterop de mediakaartlezer en de connector op het moederbord.

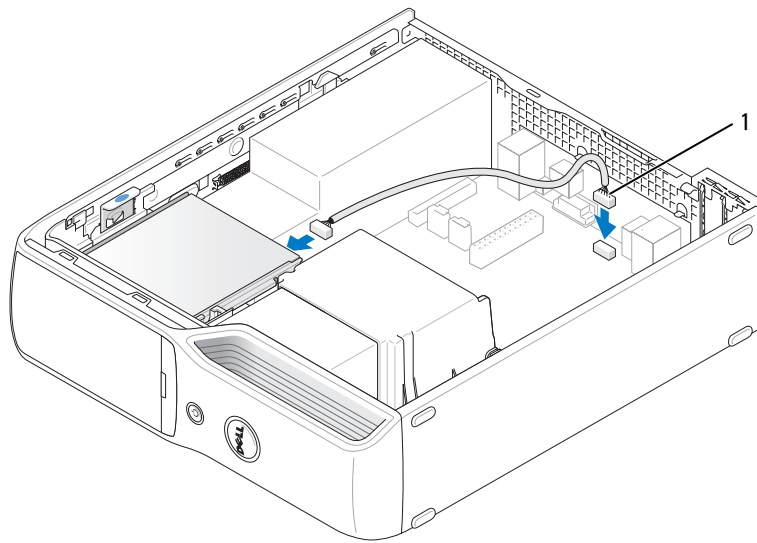

1 interfacekabel

- 5 Plaats het cd/dvd-station terug (zie “Een cd-/dvd-station installeren” op pagina 93).
- 6 Plaats de vaste schijf terug (zie “Een harde schijf installeren” op pagina 88).
- 7 Plaats de computerkap weer terug (zie “De computerbehuizing terugplaatsen” op pagina 106).
- ➔ **OPMERKING:** Als u een netwerkkabel wilt aansluiten, sluit u de kabel eerst aan op het netwerkkapparaat in de wand en vervolgens op de computer.
- 8 Sluit uw computer en apparaten aan op het lichtnet en zet ze vervolgens aan.  
Raadpleeg de documentatie van het station voor instructies voor het installeren van eventueel vereiste software voor de werking van het station.
- 9 Open de systeeminstellingen (zie “System Setup” op pagina 112) en selecteer de juiste optie voor het **Station**.
- 10 Controleer of de computer naar behoren werkt door Dell Diagnostics uit te voeren (zie “Dell Diagnostics (Dell-diagnostiek)” op pagina 60).

## Diskettestation (optioneel)

**!** **VOORZICHTIG:** Voordat u begint met de procedures in dit gedeelte, dient u de veiligheidsinstructies in de *Productinformatiegids* te raadplegen.

**!** **VOORZICHTIG:** Om u te beschermen tegen elektrische schokken, dient u voordat u de computer-behuizing verwijdert altijd eerst de stekker uit het stopcontact te halen.

### Een diskettestation verwijderen

- 1 Volg de procedures in “Voordat u begint” op pagina 69.
- 2 Verwijder het cd/dvd-station (zie “Een cd/dvd-station verwijderen” op pagina 91).
- 3 Trek aan de stationsvergrendeling en schuif het station naar de achterzijde van de computer.
- 4 Til het station voorzichtig uit de computer en voorkom dat u de interfacekabel beschadigt.

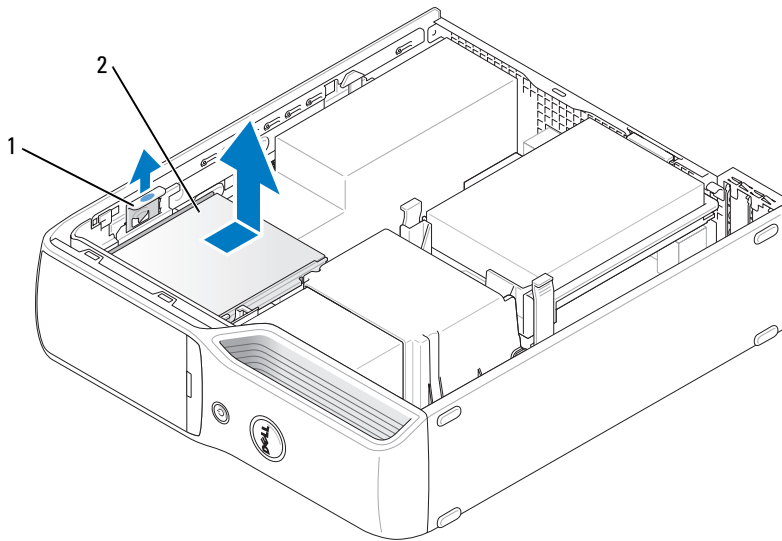

1 stationsvergrendeling

2 diskettestation

5 Maak de interfacekabel los van de connector op het moederbord (zie “Systeemkaartcomponenten” op pagina 74).

 **OPMERKING:** De interfacekabel wordt op zijn plaats gehouden door de metalen stationsbeugel en hoeft niet te worden verwijderd van het station.

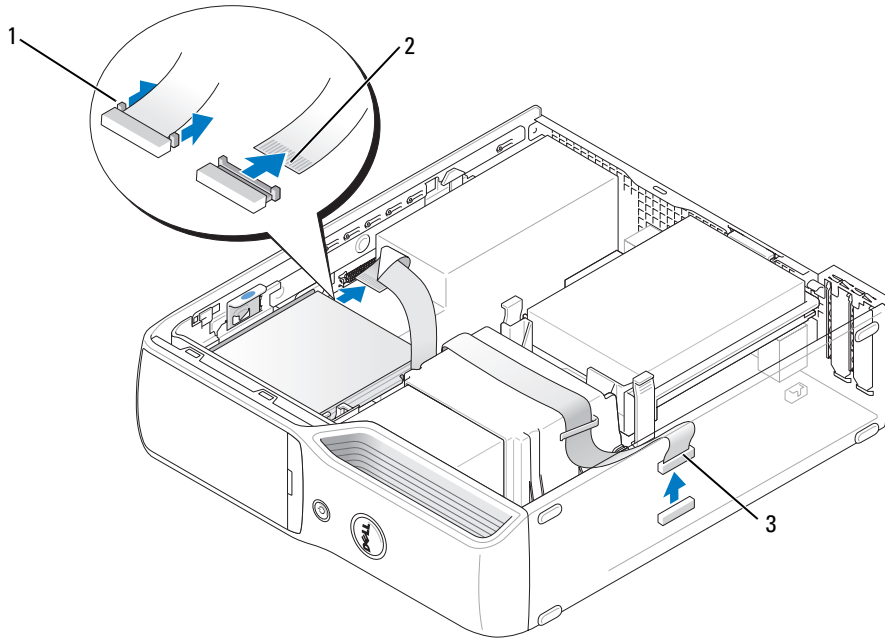

1 kabelontgrendelingslipje

2 interfacekabelrandconnector

3 interfacekabel

## Een diskettestation installeren

 **OPMERKING:** De interfacekabel wordt op zijn plaats gehouden door de metalen stationsbeugel en hoeft niet te worden verwijderd van het station.

- 1 Volg de procedures in “Voordat u begint” op pagina 69.
- 2 Schuif het station voorzichtig op zijn plaatst tot dat u een klik hoort of voelt dat het station stevig op zijn plaats zit.

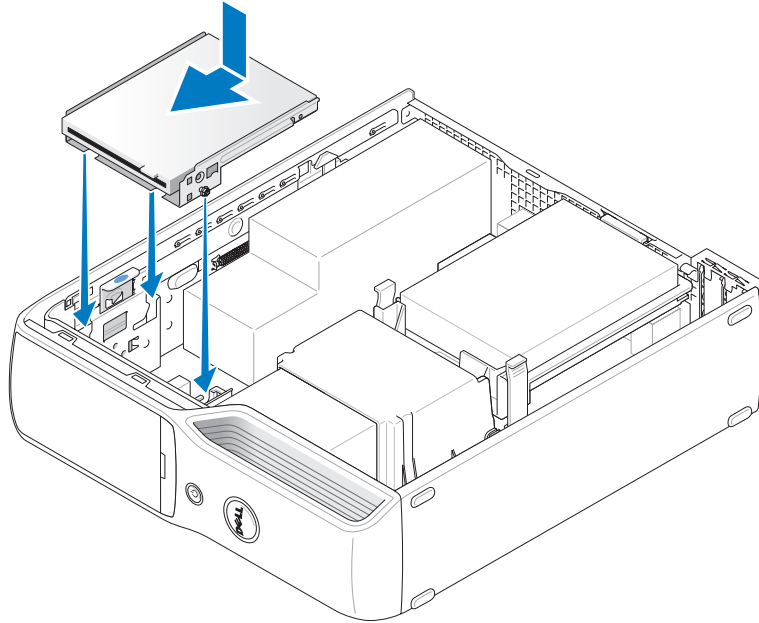

- 3 Bevestig de interfacekabel aan de connector op het moederbord (zie “Systeemkaartcomponenten” op pagina 74).

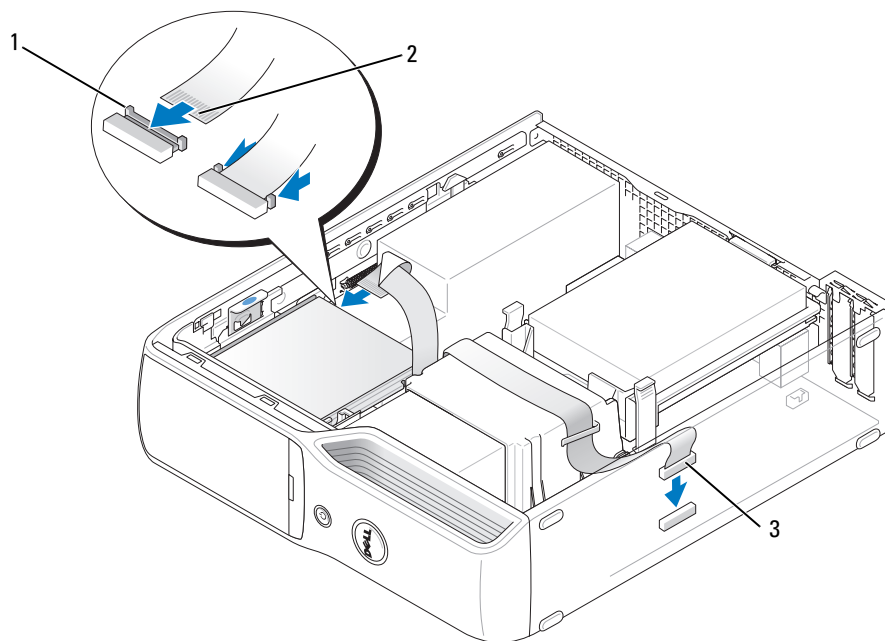

1 kabelontgrendelingslipje      2 interfacekabelrandconnector      3 interfacekabel

- 4 Controleer alle kabelaansluitingen en haal kabels uit de weg om te zorgen voor voldoende luchtstroom voor de ventilator en de ventilatieopeningen.
- 5 Plaats het cd/dvd-station terug (zie “Een cd-/dvd-station installeren” op pagina 93).
- 6 Plaats de computerkap weer terug (zie “De computerbehuizing terugplaatsen” op pagina 106).

**OPMERKING:** Als u een netwerkkabel wilt aansluiten, sluit u de kabel eerst aan op het netwerkapparaat in de wand en vervolgens op de computer.

- 7 Sluit uw computer en apparaten aan op het lichtnet en zet ze vervolgens aan.

Raadpleeg de documentatie van het station voor instructies voor het installeren van eventueel vereiste software voor de werking van het station.

- 8 Ga naar de systeeminstellingen (zie “System Setup” op pagina 112) en selecteer de gewenste optie bij **Diskette Drive** (Diskettestation).
- 9 Controleer of de computer naar behoren werkt door Dell Diagnostics uit te voeren (zie “Dell Diagnostics (Dell-diagnostiek)” op pagina 60).

# Modem

**⚠ VOORZICHTIG:** Voordat u begint met de procedures in dit gedeelte, moet u de veiligheidsinstructies in de *Productinformatiegids* raadplegen.

**➡ OPMERKING:** Voordat u een modem verwijdert of installeert, dient u eerst alle telefoon- en netwerkkabels van uw computer los te maken.

**➡ OPMERKING:** Om te voorkomen dat statische elektriciteit schade veroorzaakt binnen in uw computer, dient u de statische elektriciteit van uw lichaam te ontladen voordat u een elektronisch component van uw computer aanraakt. Dit kunt u doen door een ongeverfd metalen oppervlak van het computerchassis aan te raken.

## De modem vervangen

1 Volg de procedures in “Voordat u begint” op pagina 69.

**✎ OPMERKING:** Voor een gemakkelijker toegang tot de modem kan het nodig zijn de voedingskabel los te maken van de voedingsconnector op het moederbord (zie “Systeemkaartcomponenten” op pagina 74).

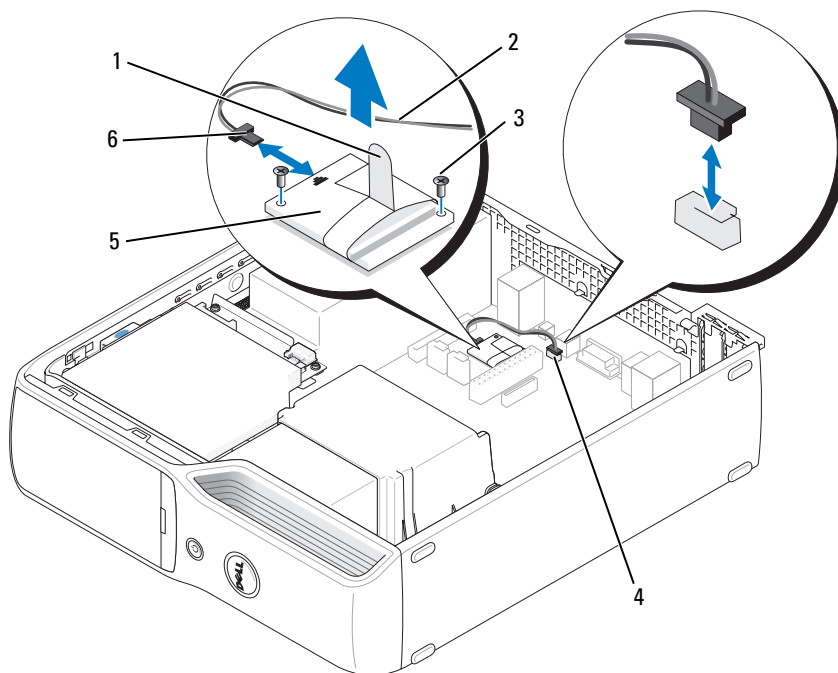

- |   |                                  |   |            |   |  |
|---|----------------------------------|---|------------|---|--|
| 1 | treklijpje                       | 2 | modemkabel | 3 | schroeven (2)                                |
| 4 | RJ11 interne connector (RJ11INT) | 5 | modem      | 6 | T-vormige connector bevestigd aan modemkabel |

- 2 Verwijder de bestaande modem:
    - a Verwijder de modemkabel uit de RJ11 interne connector.
    - b Gebruik een kleine kruiskopschroevendraaier om de twee schroefjes te verwijderen waarmee de modem is vastgezet op het moederbord en leg deze weg op een veilige plaats.
    - c Trek het treklijpje van de modem recht omhoog om de modem uit de connector op het moederbord te trekken.
    - d Verwijder de modemkabel uit de modem.
  - 3 Installeer de nieuwe modem:
    - a Plaats de T-vormige connector van de modemkabel terug op de modem.
    - b Lijn de modem uit met de schroefgaten en druk het in de daarvoor bestemde connector op het moederbord.
-  **OPMERKING:** De connectoren zijn slechts op één manier aan te sluiten. Als u een weerstand voelt, controleert u de connectoren en lijnt u de kaart opnieuw uit.
- c Gebruik een kruiskopschroevendraaier om de twee schroefjes terug te plaatsen waarmee de modem vast zit op het moederbord.
  - d Steek het andere uiteinde van de modemkabel in de RJ11 interne connector.
- 4 Plaats de computerkap weer terug (zie “De computerbehuizing terugplaatsen” op pagina 106).

## Batterij

 **VOORZICHTIG:** Voordat u begint met de procedures in dit gedeelte, dient u de veiligheidsinstructies in de *Productinformatiegids* te raadplegen.

 **OPMERKING:** Om te voorkomen dat statische elektriciteit schade veroorzaakt binnen in uw computer, dient u de statische elektriciteit van uw lichaam te ontladen voordat u een elektronisch component van uw computer aanraakt. Dit kunt u doen door een ongeverfd metalen oppervlak van het computerchassis aan te raken.

Een knoopcelbatterij handhaaft informatie over computerconfiguratie, datum en tijd. De batterij gaat enkele jaren mee. Vervang de batterij, wanneer u de tijd en datum herhaaldelijk opnieuw moet instellen als u de computer aanzet.

 **VOORZICHTIG:** Een nieuwe batterij kan exploderen als deze niet goed wordt geplaatst. Vervang de batterij alleen door eenzelfde of vergelijkbaar type batterij die de fabrikant aanraadt. Gooi gebruikte batterijen weg volgens de instructies van de fabrikant.



## De batterij vervangen

 **OPMERKING:** Voor informatie over het type knoopcelbatterij, zie “Voeding” op pagina 110.

- 1 Leg alle schermen in systeeminstellingen vast (zie “System Setup” op pagina 112), zodat u de juiste instellingen kunt herstellen in stap 9.
- 2 Volg de procedures in “Voordat u begint” op pagina 69.
- 3 Plaats de computerbehuizing terug (zie “De computerbehuizing verwijderen” op pagina 71).
- 4 Zoek de batterijhouder (zie “Systeemkaartcomponenten” op pagina 74).

 **OPMERKING:** Als u de batterij met een stomp voorwerp uit de houder wrikt, dient u op te letten dat u de systeemkaart niet aanraakt met dat voorwerp. Zorg ervoor dat het voorwerp tussen de batterij en de houder is geplaatst voordat u probeert de batterij los te wrikken. Anders beschadigt u mogelijk de systeemkaart door de houder los te wrikken of door de kopersporen te breken.

- 5 Verwijder de systeembatterij.
  - a Druk op het hendeltje om de batterij enigszins op te tillen..
  - b Trek de batterij uit de lipjes waarin hij vastzit terwijl u de batterijconnector ondersteunt.

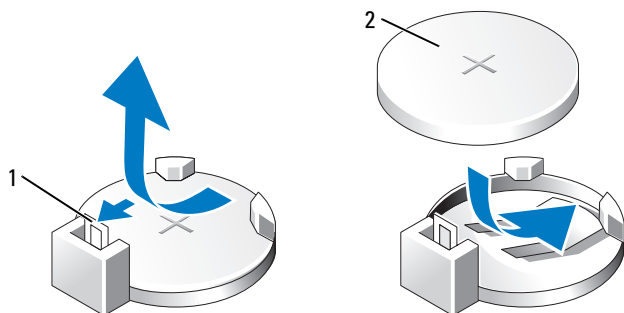

1 ontgrendelingshendel batterij

2 batterij (positieve zijde)

 **OPMERKING:** Voorkom beschadiging van de batterijconnector door deze goed te ondersteunen tijdens het installeren of verwijderen van een batterij.

- 6 Hou de batterij vast met de “+” omhoog en druk hem recht naar beneden in de connector tot hij op zijn plaats klikt.
- 7 Plaats de computerkap weer terug (zie “De computerbehuizing terugplaatsen” op pagina 106).

 **OPMERKING:** Als u een netwerkkabel wilt aansluiten, sluit u de kabel eerst aan op de netwerkaansluiting of het netwerkkapparaat en sluit u de kabel vervolgens aan op de computer.

- 8 Sluit uw computer en apparaten aan op het lichtnet en zet ze vervolgens aan.
- 9 Ga naar systeeminstellingen (zie “System Setup” op pagina 112) en herstel de instellingen die u hebt vastgelegd in stap 1.
- 10 Gooi de oude batterij bij het chemisch afval. Raadpleeg de *Productinformatiegids* voor informatie over het weggooien van batterijen.

## De computerbehuizing terugplaatsen

**⚠ VOORZICHTIG:** Voordat u begint met de procedures in dit gedeelte, dient u de veiligheidsinstructies in de *Productinformatie* te raadplegen.

- 1 Controleer of alle kabels zijn aangesloten en haal kabels uit de weg.  
Trek de stroomkabels voorzichtig naar u toe, zodat ze niet onder de stations vast komen te zitten.
- 2 Controleer of er geen gereedschap of extra onderdelen in de computer achterblijven.
- 3 Installeer de behuizing:
  - a Lijn de onderkant van de behuizing uit met de lipjes aan de onderste rand van de computer.
  - b Gebruik de lipjes om de behuizing naar beneden te roteren.

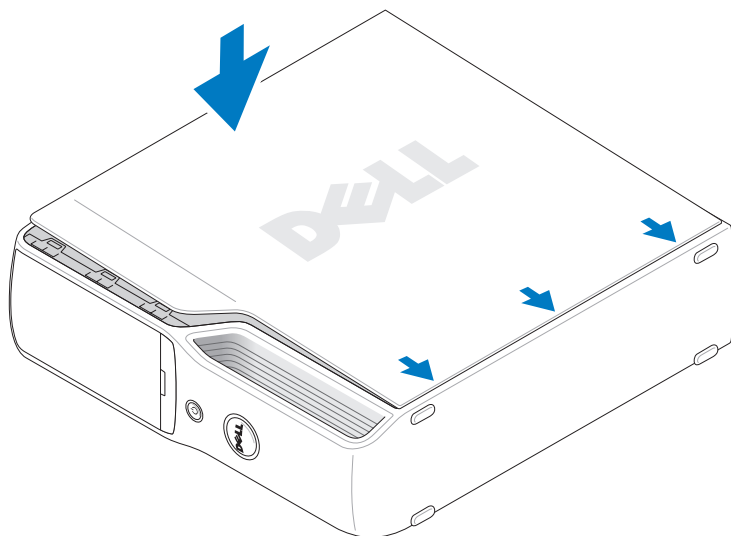

- c Klik de behuizing op zijn plaats door de behuizingsvergrendeling terug te trekken en deze los te laten als de behuizing juist is gepositioneerd.
- d Controleer of de behuizing goed is geplaatst voordat u de computer rechtop zet.

**➡ OPMERKING:** Als u een netwerkkabel wilt aansluiten, sluit u de kabel eerst aan op de netwerkaansluiting of het netwerkkapparaat en sluit u de kabel vervolgens aan op de computer.

- 4 Sluit uw computer en apparaten aan op het lichtnet en zet ze vervolgens aan.

# Specificaties

<b>Processor</b>	
Processortypen	Intel® Pentium® 4, Pentium® D, Celeron® D, Intel Core™ processor
Level 2 (L2) cache	1 MB voor Pentium 4 5XX-processors (met Hyper Threading) 2 MB voor Pentium 4 6XX-processors (met Hyper Threading) 2 x 2 MB voor Pentium D 9XX-processors (met dual core) 2 x 1 MB voor Pentium D 8XX-processors (met dual core) 256K voor Celeron® D 3XX-processors 2 MB voor Intel Core™ E6400-processors en ouder 4 MB voor Intel Core™ E6600-processors en later
<b>Geheugen</b>	
Type	533-, 667- en 800- MHz DDR2
Geheugenconnectoren	vier
Geheugencapaciteit	256 MB, 512 MB, 1 GB of 2 GB
Minimumgeheugen	256 MB
Maximumgeheugen	4 GB <b>OPMERKING:</b> Zie "Geheugen aanspreken bij 4-GB-configuraties" op pagina 77 om de hoeveelheid beschikbaar geheugen voor het besturingssysteem te controleren.
BIOS-adres	F0000h
<b>Computergegevens</b>	
Chipset	Intel G965 Express
DMA-kanalen	acht
Interrupt-niveaus	24
BIOS-chip (NVRAM)	4 MB
NIC	Geïntegreerde netwerkinterface voor 10/100-Mbps-communicatie
Systeemklok	533-, 800- of 1066-MHz gegevenssnelheid (afhankelijk van de processor)

<b>Video</b>	
Type	geïntegreerde Intel Graphics Media Accelerator X3000 of PCI Express x16-grafische uitbreidingsleuf
<b>Audio</b>	
Type	Interne 7.1-kanaal Intel High Definition Audio (Sigmatel STAC9227)
<b>Uitbreidingsbus</b>	
Bustype	PCI Express x1 en x16
Bussnelheid	PCI Express: x1 sleuf bidirectioneel, snelheid: 500 MB/sec x16 sleuf bidirectioneel, snelheid: 8 GB/sec
PCI Express:	
connector	één x1
connectorgrootte	36-pins
connectorgegevensbreedte (maximum)	één 1 PCI Express lane
PCI Express:	
connector	één x16
connectorgrootte	164-pins
connectorgegevensbreedte (maximum)	16 PCI Express lanes
<b>Vaste schijven</b>	
Extern toegankelijk	één compartiment voor slimline 3.5-inch mediastation één compartiment voor slimline 5.25-inch station
Beschikbare apparaten	Serieel ATA-station, USB-geheugenapparaten, disktestation, CD-station, DVD-station, DVD+RW-station, DVD/CD-RW-combostation, DVD+/-RW-station en mediakaartlezer
Intern toegankelijk	een compartiment voor een 1 inch hoge vaste schijf
<b>Connectoren</b>	
Externe connectoren:	
IEEE 1394	één 6-pins connector op achterpaneel met voeding één 6-pins connector op voorpaneel met voeding
Video	15-gats D-SUB-connector

---

**Connectoren (vervolg)**

---

USB	10-pins kop voor optionele mediakaartlezer (apparaat voor 3,5 inch compartiment) en twee USB 2.0-connectors voor het voor- en zes voor het achterpaneel <b>OPMERKING: De 10-pins kopconnector die wordt gebruikt voor de mediakaartlezer heeft slechts negen pinnen om te zorgen dat de connector slechts op één manier kan worden ingestoken.</b>
Audio	zes connectoren op het achterpaneel voor line-in, line-out/ hoofdtelefoon, surround sound achter, microfoon, surround sound zijkant en midden/LFE-kanaal (Low Frequency Effects) S/PDIF-connector achterpaneel mini hoofdtelefoonconnector voor line-out op voorpaneel microfoonconnector voorpaneel
Netwerkadapter	RJ45-connector
Modem	RJ11 (MDC 1.5) -connector en intern toegankelijke 3-pins kop die de modem verbindt met RJ11
Temperatuursensor	een 2-pins connector
Moederbordconnectoren:	
Seriële ATA	twee 7-pins connectoren
Ventilator	twee 5-pins connectoren (een voor de processorventilator en een voor de optionele ventilator voor de vaste schijf.)
PCI Express x1	36-pin connector
PCI Express x16	164-pin connector
USB	10-pins kop voor optionele mediakaartlezer (3,5-inch compartimentapparaat)
MDC	een 12-pins connector
diktestationconnector	een 26-pins connector
Voorpaneel	een 40-pins kop
Voeding	een 2 x 12 connector
processorvoeding	een 2 x 2 connector
IEEE 1394	een 2 x 5 kop – altijd met een kabel aangesloten op het voorpaneel; ondersteunt de IEEE 1394-poort op het voorpaneel

---

**Schakelaars en lampjes**

---

Aan/uit-schakelaar	drukknop
Aan/uit-lampje	groen lampje — Een knipperend groen lampje geeft aan dat het systeem zich in de slaapstand bevindt; een groen lampje duidt erop dat het systeem is ingeschakeld.  oranje lampje — Oranje knipperen geeft aan dat er een probleem is met een geïnstalleerd apparaat; ononderbroken oranje heeft aan dat er een intern probleem met voeding is (zie “Problemen met de voeding” op pagina 48).
Lampje van de vaste schijf	groen
Lampje voor de verbinding- integriteit (op de geïntegreerde netwerkadapter)	groen lampje — Er is een goede verbinding tussen een 10-Mbps- netwerk en de computer.  oranje lampje — Er is een goede verbinding tussen een 100-Mbps- netwerk en de computer.  uit (er brandt geen lampje) — Er is geen fysieke verbinding met het netwerk gevonden.
Activiteitslampje (op de geïntegreerde netwerkadapter)	knipperend geel lampje
Controlelampjes	vier lampjes op het voorpaneel (zie “Controlelampjes” op pagina 55 voor een uitleg van de diagnostische lampjes)
Stand-by-lampje	STBYLED op het moederbord
Activiteitslampjes (optionele mediakaartlezer)	groen knipperend lampje

---

**Voeding**

---

Gelijkstroom:	
Wattage	275 W
Warmteafgifte	935 BTU/uur
Voltage (zie de veiligheidsinstructies in <i>Productinformatiegids</i> voor belangrijke informatie over het instellen van het voltage.)	handmatige selectie voedingsspanning — 90 tot 135 V bij 50/60 Hz; 180 tot 265 V bij 50/60 Hz
Reservebatterij	3-V CR2032 lithium knoopcel

---

**Fysieke specificaties**

---

Hoogte	31,8 cm (31,75 cm)
Breedte	9,4 cm (9,40 cm)
Diepte	36,8 cm (36,83 cm)
Gewicht	6,89 kg (6,89 kg)

---

**Omgeving**

---

## Temperatuur:

Bedrijfstemperatuur 10° tot 35°C (50° tot 35,00°C)

Opslag -40° tot 65°C (-40° tot 65,00°C)

Relatieve vochtigheid 20% tot 80% (niet-condenserend)

## Maximumvibratie:

Bedrijfstemperatuur 0,25 G bij 3 tot 200 Hz op 0,5 octaaf/min

Opslag 0,5 G bij 3 tot 200 Hz op 1 octaaf/min

## Maximumimpact:

Bedrijfstemperatuur onderste helft van sinuspuls met een snelheidswijziging van 50,8 cm/sec (20 inches/sec)

Opslag 27-G aaneengesloten blokgolf met een snelheidswijziging van 508 cm/sec (200 inches/sec)

## Hoogte:

Bedrijfstemperatuur -15,2 tot 3.048 m (-50 tot 10.000 ft)

Opslag -15,2 tot 10.668 m (-50 tot 35.000 ft)

# System Setup

## Overzicht

Gebruik System Setup voor de volgende taken:

- De systeemconfiguratie wijzigen nadat u hardware hebt toegevoegd, gewijzigd of verwijderd
- Het instellen of wijzigen van een door de gebruiker te selecteren optie, zoals een wachtwoord
- Het lezen van de huidige hoeveelheid geheugen of het instellen van het type vaste schijf dat is geïnstalleerd

Voordat u System Setup gebruikt, is het verstandig de scherm informatie voor System Setup te noteren zodat u deze later ter referentie kunt gebruiken.



**OPMERKING:** Wijzig de instellingen in de System Setup alleen als u over voldoende expertise beschikt. Bepaalde wijzigingen kunnen ervoor zorgen dat uw computer niet meer goed werkt.

## System Setup openen

- 1 Zet de computer aan of start deze opnieuw op.
- 2 Druk zodra het DELL-logo wordt weergegeven, onmiddellijk op <F2>.



**OPMERKING:** Een toetsenbord storing kan optreden wanneer een toets op het toetsenbord langere tijd ingedrukt wordt gehouden. Om mogelijke storingen van het toetsenbord te voorkomen, drukt u regelmatig even kort <F2> in tot het scherm System Setup verschijnt.

Als u te lang wacht en het logo van het besturingssysteem verschijnt, wacht u totdat het bureaublad van Microsoft® Windows® wordt weergegeven. Vervolgens sluit u de computer af en probeert u het opnieuw.

## System Setup-schermen

In het System Setup-scherm ziet u de huidige of instelbare configuratiegegevens voor uw computer. De gegevens op het scherm zijn opgedeeld in drie gebieden: de lijst met opties, het veld met actieve opties en toetsfuncties.



<p><b>Options List</b> (Lijst met opties) — Dit veld verschijnt links van het venster voor de systeemsetup. Het veld bestaat uit een lijst waar u doorheen kunt bladeren en die de kenmerken bevat die de configuratie van uw computer bepalen, zoals de geïnstalleerde hardware, de energiebesparing en beveiligingsmaatregelen.</p> <p>U kunt met de pijltjestoetsen omhoog en omlaag bladeren door deze lijst. Wanneer een optie gemarkeerd is, wordt in het <b>Option Field</b> (Optieveld) meer informatie afgebeeld over die optie en de huidige en beschikbare instellingen voor die optie.</p> <p>Druk op &lt;Enter&gt; om de verschillende hoofdvelden met opties open of dicht te vouwen.</p>	<p><b>Option Field</b> (Optieveld) — Dit veld bevat informatie over elke optie. In dit veld kunt u uw huidige instellingen bekijken en er wijzigingen in aanbrengen.</p> <p>Met de pijltjestoetsen links en rechts kunt u een optie markeren. Druk op &lt;Enter&gt; om een gemarkeerd item te activeren.</p>
	<p><b>Key Functions</b> (Toetsfuncties) — Dit veld wordt weergegeven onder het <b>Option Field</b> (Optieveld) en bevat de toetsen en hun functies in het actieve veld van de systeem-setup.</p>

## System Setup-opties



**OPMERKING:** Mogelijk worden de items in dit gedeelte niet weergegeven of wijken de items enigszins af van de weergave in dit gedeelte. Dit is afhankelijk van uw computer, de BIOS-versie en de geïnstalleerde apparaten.

---

### System (Systeem)

---

System info	Hier vindt u systeeminformatie zoals de computernaam, het BIOS-versienummer en –datum, systeemtags en andere informatie die specifiek is voor uw systeem. <b>OPMERKING:</b> De systeemnaam zoals die is opgegeven in het BIOS verschijnt wellicht niet exact als de computernaam of in de documentatie van de computer.
CPU info	Geeft aan of de processor van uw computer ondersteuning biedt voor Hyper-Threading en toont de snelheid van de processorbus, het processor-ID, de kloksnelheid en de L2-cache.
Memory info	Geeft aan hoeveel geheugen er is geïnstalleerd, de geheugensnelheid, de kanaalmodus (dubbel of enkelvoudig) en het type geheugen.
Date/Time	Hier vindt u de actuele datum- en tijdstellingen.
Bootsequence	De computer probeert achtereenvolgens op te starten vanaf de apparaten die in deze lijst zijn aangegeven. <b>OPMERKING:</b> Wanneer u een opstartapparaat toevoegt en de computer opnieuw opstart, wordt dit apparaat optie ook in het menu voor systeem-setup weergegeven. Als u van een USB-geheugenapparaat wilt opstarten, selecteert u het USB-apparaat en verplaatst u het zo dat deze het eerste apparaat in de lijst wordt.

---

### Drives (Stations)

---

Diskette Drive	Identificeert en definieert het diskettestation dat is aangesloten op de FLOPPY-connector op het moederbord als <b>Off</b> (Uit), <b>USB</b> , <b>Internal</b> (Intern) of <b>Read only</b> (Alleen-lezen).
Drives 0 through 1	Identificeert de stations die zijn aangesloten op de SATA-connectors op het moederbord en geeft de capaciteit van de schijven.
SATA-werking	Identificeert en definieert de SATA-modi. U kunt de SATA-controller instellen op de modi <b>AHCI</b> of <b>ATA</b> .

---

## Onboard Devices (Ingebouwde apparatuur)

---

NIC-controller	U kunt de NIC instellen op <b>On</b> (standaard), <b>Off</b> of <b>On w/ PXE</b> . Wanneer de <b>On w/ PXE-instelling</b> actief is (alleen beschikbaar voor het toekomstige opstarten), vraagt de computer u op <Ctrl><Alt><b> te drukken. Wanneer u op deze toetscombinatie drukt, wordt er een menu weergegeven waarmee u een methode kunt selecteren voor het opstarten vanaf een netwerkserver. Als er geen opstartroutine beschikbaar is vanaf een netwerkserver, probeert de computer op te starten vanaf het volgende apparaat uit de lijst opstartvolgorde.
1394-controller	Hiermee schakelt u de IEEE-1394-verbindingen in of uit.
Kaartlezer	Hiermee schakelt u de optionele mediakaartlezer in of uit.
Audiocontroller	De ingebouwde audiocontroller in- of uitschakelen.
USB Controller	Ingesteld op <b>On</b> (standaard) zodat USB-apparaten worden gedetecteerd en ondersteund door het besturingssysteem. Met de optie <b>No Boot</b> schakelt u een USB-controller in, maar wordt geen USB-opslagapparaat herkend.

---

## Video

---

Primary Video	Deze instelling geeft aan welke videocontroller de primaire is indien er twee videocontrollers aanwezig zijn in de computer.
Video Memory Size	Gebruik deze optie om 8 MB (standaard) of 1 MB systeemgeheugen te selecteren voor een geïntegreerde videocontroller.

---

## Performance (Prestaties)

---

HyperThreading	Als uw computer ondersteuning biedt voor Hyper-Threading, is deze optie beschikbaar in de <b>Options list</b> (Lijst met opties).
SpeedStep	In dit veld wordt aangegeven of de Enhanced Intel SpeedStep <sup>®</sup> -technologie is ingeschakeld voor een van de ondersteunde processors in de computer.
HDD Acoustic Mode	<ul style="list-style-type: none"><li>• <b>Bypass</b> (Overslaan) — Uw computer test of wijzigt de huidige instellingen voor de akoestiekmodus niet.</li><li>• <b>Quiet</b> (Stil) — De vaste schijf werkt in zijn stilste instelling.</li><li>• <b>Suggested</b> (Voorgesteld) — De vaste schijf werkt op het door de fabrikant voorgestelde niveau.</li><li>• <b>Performance</b> (Prestaties) — De vaste schijf werkt op maximale snelheid.</li></ul> <p><b>OPMERKING:</b> Wanneer u wisselt naar de <b>Performance</b>-modus, kan het station lawaaiëriger worden, maar de prestaties lijden daar niet onder.</p> <p><b>OPMERKING:</b> Het wijzigen van de akoestiekinstellingen is niet van invloed op het image van uw vaste schijf.</p>

---

## Security

---

DEP	<ul style="list-style-type: none"><li>• <b>Opt-In</b> (standaard) — DEP is standaard ingeschakeld op computers met voor NX-geschikte processors. Met deze optie schakelt u DEP alleen in voor binaire bestanden van Windows. Toepassingen kunnen DEP-beveiliging inschakelen door een fix voor toepassingcompatibiliteit te maken en die tegelijk met de toepassing te installeren.</li><li>• <b>Opt-Out</b> — DEP is ingeschakeld voor alle processen. Gebruikers kunnen handmatig uitzonderingen maken voor bepaalde toepassingen in System Properties (Systeemeigenschappen) of IT-professionals en ISV's kunnen gebruik maken van de Application Compatibility Toolkit om dit uit te schakelen.</li><li>• <b>Always On</b> (Altijd aan) — volledige DEP-dekking zonder uitzonderingen.</li><li>• <b>Always Off</b> (Altijd uit) — Geen DEP-dekking in de gebruikersmodus. Stuurprogramma's en Windows kernelbestanden zijn gedekt door DEP, maar ander binaire bestanden zijn niet opgenomen in de set van gedekte toepassingen.</li></ul>
Unlock Setup	Gebruik deze optie met een <b>Beheerderswachtwoord</b> om instellopties te ontgrendelen. <b>OPMERKING:</b> Deze optie is alleen beschikbaar wanneer de optie <b>Beheerderswachtwoord</b> is ingeschakeld.
Admin Password	Deze optie biedt een beperkte toegang tot de systeeminstellingen van de computer op dezelfde manier waarop toegang tot een systeem kan worden beperkt met de optie <b>System Password</b> (Systeemwachtwoord). <b>OPMERKING:</b> Als u een wachtwoord wilt verwijderen, voert u eerst het oude wachtwoord in en drukt u twee keer op <Enter>.
System Password	Hiermee geeft u de huidige status van de wachtwoordbeveiligingsfunctie voor het systeem weer en kunt u een nieuw systeemwachtwoord toewijzen en verifiëren.
Password Status	Met deze optie vergrendelt u het systeemwachtwoordveld met het setupwachtwoord. Wanneer het veld vergrendeld is, kunt u de wachtwoordbeveiliging niet langer uitschakelen door te drukken op <Ctrl><Enter> wanneer de computer wordt gestart.

---

## Power Management (Energiebeheer)

---

AC Recovery	Bepaalt wat er gebeurt wanneer de AC-stroom wordt hersteld naar de computer.
Auto Power On	Hiermee wordt de computer automatisch ingeschakeld U kunt kiezen uit <b>elke dag</b> of <b>elke maandag tot en met vrijdag</b> . De standaardinstelling is <b>Off</b> (uit). Deze functie werkt niet wanneer u de computer uitschakelt met behulp van een stekkerdoos of een stroomstootbeveiliging.
Auto Power Time	Hiermee stelt u het tijdstip in waarop de computer automatisch wordt ingeschakeld. De tijd wordt uitgedrukt in het 24-uursformaat ( <i>uren:minuten</i> ). U kunt het starttijdstip wijzigen door op de linker of de rechter pijltjestoets te drukken om een cijfer te verhogen of te verlagen, of u kunt zelf getallen typen in de velden voor datum en tijd. Deze functie werkt niet wanneer u de computer uitschakelt met behulp van een stekkerdoos of een stroomstootbeveiliging.
Suspend Mode	De opties zijn <b>S1</b> , een slaapstand waarbij de computer wordt uitgevoerd in een energiebesparende modus, en <b>S3</b> , een slaapstand waarbij de energievoorziening voor vele componenten wordt gereduceerd of uitgeschakeld, maar waarbij het systeemgeheugen wel actief blijft.
Quick Resume	Hiermee kunt u de Intel Viiv™ Quick Resume Technology in- en uitschakelen. De standaardinstelling is <b>Off</b> (uit).

---

## Maintenance (Onderhoud)

---

Event Log	Hiermee beeldt u het gebeurtenislogboek af.
-----------	---

---

## POST Behavior (POST-gedrag)

---

Fastboot	Wanneer dit is ingesteld op <b>On</b> (Aan) (standaard), wordt uw computer sneller gestart omdat bepaalde configuraties en tests worden overgeslagen.
Numlock Key	Met deze optie schakelt u de meest rechts groep toetsen op uw toetsenbord in. Wanneer dit op <b>On</b> (Aan) (standaard) staat, worden de numerieke en mathematische functies bovenaan de toetsen geactiveerd. Wanneer dit <b>Off</b> (Uit) staat, worden de cursorbesturingsopties die onderaan op de toetsen staan geactiveerd.
POST Hotkeys	Met deze optie kunt u aangeven welke functietoetsen moeten worden afgebeeld op het scherm wanneer de computer wordt gestart.
Keyboard Errors	Met deze optie schakelt u in of uit of toetsenbordfouten worden gemeld wanneer de computer wordt gestart.

---

## Bootsequence (Opstartvolgorde)

Met deze functie kunt u de opstartvolgorde voor apparaten wijzigen.



**OPMERKING:** Als u de opstartvolgorde wijzigt, moet u de nieuwe instellingen opslaan om te voorkomen dat de wijzigingen weer verloren gaan.

### Opties

- **Diskette Drive** (Diskettestation) — De computer wordt opgestart vanaf het diskettestation. Als de diskette in het station geen opstartdiskette is, verschijnt er een foutmelding. Als zich geen diskette in het station bevindt, of als er geen diskettestation is geïnstalleerd op de computer, probeert de computer op te starten van het volgende opstartbare apparaat in de volgorde.
- **Hard Drive** (Vaste schijf) — De computer wordt opgestart vanaf de primaire vaste schijf. Als geen besturingssysteem op de schijf is geïnstalleerd, probeert de computer op te starten vanaf het volgende opstartapparaat in de volgorde.
- **CD Drive** (cd-romstation) — De computer wordt opgestart vanaf het cd-romstation. Als geen cd in het station zit of geen besturingssysteem op de cd staat, probeert de computer op te starten vanaf het volgende opstartapparaat in de volgorde.
- **USB Flash Device** (USB-flashstation) — Steek het geheugenapparaat in een USB-poort en start de computer opnieuw op. Wanneer in de rechterbovenhoek van het scherm **F12 = Boot Menu** verschijnt, drukt u op <F12>. Het BIOS detecteert het apparaat en voegt de USB-flashoptie toe aan het opstartmenu.



**OPMERKING:** Om op te starten vanaf een USB-apparaat, moet het apparaat opstartbaar zijn. Als u zeker wilt weten of een apparaat opstartbaar is, raadpleegt u de documentatie bij het apparaat.

### De opstartvolgorde voor de huidige opstartprocedure wijzigen

U kunt deze functie gebruiken om bijvoorbeeld uw computer starten vanaf een USB-apparaat, zoals een diskettestation of een geheugenstick.

- 1 Als u opstart vanaf een USB-apparaat, sluit u het USB-apparaat aan op een USB-connector (zie “Voor- en achteraanzicht van de computer” op pagina 13).
- 2 Zet de computer aan of start deze opnieuw op.
- 3 Wanneer het logo DELL verschijnt, drukt u meteen op <F12>.



**OPMERKING:** Een toetsenbord storing kan optreden wanneer een toets op het toetsenbord langere tijd ingedrukt wordt gehouden. Om mogelijke storingen van het toetsenbord te voorkomen, drukt u regelmatig even kort <F12> in tot het scherm **Boot Device Menu** verschijnt.

Als u te lang wacht en het logo van het besturingssysteem verschijnt, wacht u totdat het bureaublad van Microsoft Windows wordt weergegeven. Vervolgens sluit u de computer af en probeert u het opnieuw.

- 4 In het **Boot Device Menu** kunt u met de pijltoetsen omhoog en omlaag het juiste waarde instellen of u kunt op het gewenste cijfer op uw toetsenbord drukken om het apparaat te selecteren dat uitsluitend voor deze keer opstarten moet worden gebruikt. Druk vervolgens op <Enter>.

Wanneer u bijvoorbeeld start vanaf een USB-geheugenstick, selecteert u **USB Flash Device** en drukt op <Enter>.



**OPMERKING:** Om op te starten vanaf een USB-apparaat, moet het apparaat opstartbaar zijn. Als u zeker wilt weten of een apparaat opstartbaar is, raadpleegt u de documentatie bij het apparaat.

### **De opstartvolgorde voor toekomstige opstartprocedures wijzigen**

- 1 Open System Setup (zie “System Setup openen” op pagina 112).
- 2 Gebruik de pijltoetsen om het menu **Boot Sequence** (Opstartvolgorde) te markeren en druk vervolgens op <Enter> om het menu te openen.







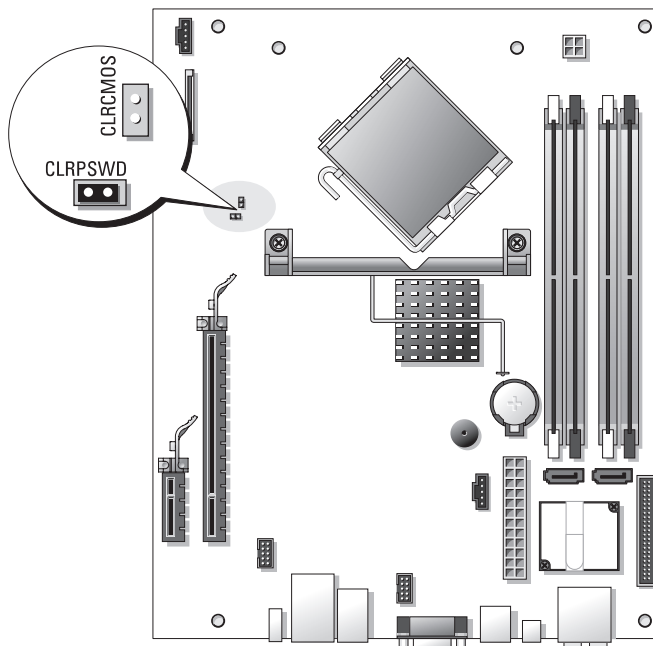

**OPMERKING:** Noteer de huidige opstartvolgorde voor het geval u deze nadien wilt herstellen.

- 3 Druk op de pijl-omhoog en pijl-omlaag om door de lijst met bronnen te gaan.
- 4 Druk op de spatiebalk om een apparaat in of uit te schakelen (ingeschakelde apparaten zijn aangevinkt).
- 5 Druk op de toetsen <u> of <d> om een geselecteerd apparaat omhoog of omlaag te bewegen in de lijst.

# Jumperinstellingen



Jumper	Instelling	Beschrijving
CLRPSWD		Wachtwoordfuncties zijn ingeschakeld (standaardinstellingen).
		Wachtwoordfuncties zijn uitgeschakeld.
CLRCMOS		De real-time klok is niet opnieuw ingesteld.
		De real-time klok wordt opnieuw ingesteld (tijdelijk gejumpered).
	 <i>gejumpered</i>	 <i>niet-gejumpered</i>





## Vergeten wachtwoorden wissen



**VOORZICHTIG:** Voordat u begint met de procedures in dit gedeelte, dient u de veiligheidsinstructies in de *Productinformatie*gids te raadplegen.



**OPMERKING:** Hiermee wist u wachtwoorden van zowel het systeem als de beheerder.

- 1 Volg de procedures in “Voordat u begint” op pagina 69.
  - 2 Verwijder de computerbehuizing (“De computerbehuizing verwijderen” op pagina 71).
  - 3 Zoek de 2-pins wachtwoordjumper (CLTPSWD) op het moederbord (zie “Systeemkaartcomponenten” op pagina 74) en verwijder de jumper om het wachtwoord te wissen.
  - 4 Plaats de computerkap weer terug (zie “De computerbehuizing terugplaatsen” op pagina 106).
  - 5 Steek de stekker van uw computer en monitor in een stopcontact en schakel ze in.
  - 6 Nadat het bureaublad van Microsoft® Windows® op uw computer verschijnt, sluit u de computer af (zie “Uw computer uitschakelen” op pagina 69).
  - 7 Schakel de monitor uit en trek de stekker uit het stopcontact.
  - 8 Trek het netsnoer van de computer uit het stopcontact en druk op de aan/uit-knop om het moederbord te aarden.
  - 9 Verwijder de kap van de computer (zie “De computerbehuizing terugplaatsen” op pagina 106).
  - 10 Zoek de 2-pins wachtwoordjumper (CLTPSWD) op het moederbord (zie “Systeemkaartcomponenten” op pagina 74) en plaats de jumper terug om de wachtwoordfunctie weer in te schakelen.
  - 11 Plaats de computerkap weer terug (zie “De computerbehuizing terugplaatsen” op pagina 106).
-  **OPMERKING:** Als u een netwerkkabel wilt aansluiten, sluit u de kabel eerst aan op de netwerkaansluiting of het netwerkkapparaat en sluit u de kabel vervolgens aan op de computer.
- 12 Sluit uw computer en apparaten aan op het lichtnet en zet ze vervolgens aan.
-  **OPMERKING:** In de systeeminstellingen (zie “System Setup” op pagina 112) verschijnen zowel systeem- als beheerderswachtwoord als **Not Set** (Niet ingesteld). De wachtwoordfunctie is ingeschakeld maar nog niet in gebruik genomen.
- 13 Geef een nieuw systeem- en/of beheerderswachtwoord op, indien gewenst.



## CMOS-instellingen wissen



**VOORZICHTIG:** Voordat u begint met de procedures in dit gedeelte, dient u de veiligheidsinstructies in de *Productinformatiegids* te raadplegen.



**OPMERKING:** Bij deze procedure worden geen systeem- en installatiewachtwoorden gewist of opnieuw ingesteld.

- 1 Volg de procedures in “Voordat u begint” op pagina 69.
  - 2 Verwijder de computerbehuizing (“De computerbehuizing verwijderen” op pagina 71).
  - 3 De huidige CMOS-instellingen wissen:
  - 4 Zoek de 2-pins wachtwoord- (CLRPSWD) en CMOS (CLRCMOS) jumpers op het moederbord (zie “Systeemkaartcomponenten” op pagina 74).
  - 5 Verwijder de wachtwoordjumper, plaats deze op de CLRCMOS jumperpinnen en wacht ongeveer 5 seconden.
-  **OPMERKING:** De wachtwoordjumper moet terug worden gezet op de wachtwoordjumperpinnen om de wachtwoordfunctie weer in te schakelen.
- 6 Verwijder de jumperplug van de CLRCMOS-pinnen en plaats hem terug op de wachtwoord- (CLRPSWD) pinnen.
  - 7 Plaats de computerkap weer terug (zie “De computerbehuizing terugplaatsen” op pagina 106).
-  **OPMERKING:** Als u een netwerkkabel wilt aansluiten, sluit u de kabel eerst aan op de netwerkaansluiting of het netwerkkapparaat en sluit u de kabel vervolgens aan op de computer.
- 8 Sluit uw computer en apparaten aan op het lichtnet en zet ze vervolgens aan.

# Uw computer reinigen

 **VOORZICHTIG:** Voordat u begint met de procedures in dit gedeelte, dient u de veiligheidsinstructies in de *Productinformatie* te raadplegen.

## Computer, toetsenbord en monitor

 **VOORZICHTIG:** Voordat u de computer reinigt, trekt u eerst de stekker van de computer uit het stopcontact. Maak uw computer schoon met een zachte, met water bevochtigde doek. Gebruik geen vloeibare reinigingsmiddelen of spuitbussen. Deze bevatten mogelijk ontvlambare stoffen.

- Gebruik een stofzuiger met een zachte borstelkop om voorzichtig het stof uit de sleuven en gaten van uw computer en uit uw toetsenbord te verwijderen.

 **OPMERKING:** Veeg het scherm nooit schoon met zeepoplossingen of een alcoholoplossing. Hiermee kunt u de anti-schitteringscoating beschadigen.

- Om het scherm van uw monitor te reinigen, gebruikt u een zachte doek dat enigszins vochtig is gemaakt met puur water. Gebruik een speciaal beeldschermreinigingsdoekje of een geschikte oplossing voor de antistatische laag.
- Reinig de plastic onderdelen van het toetsenbord, de computer en de monitor met een zacht schoonmaakdoekje dat is bevochtigd met een oplossing van drie delen water en één deel afwasmiddel. Zorg dat het doekje niet volledig is doorweekt of dat er water in uw computer of toetsenbord drupt.

## Muis

Als de cursor overslaat of een afwijkend bewegingspatroon vertoont, reinigt u de muis. Een niet-optische muis reinigen:

- 1 Draai het plaatje aan de onderkant van de muis tegen de klok in en verwijder de bal.
- 2 Reinig de bal met een schone, pluisvrije doek.
- 3 Blaas voorzichtig in de behuizing van het balletje om stof en pluizen los te maken.
- 4 Als de rollers in de balhouder vuil zijn, reinigt u de rollers met een wattenstaafje dat is bevochtigd met isopropylalcohol.
- 5 Centreer de rollers in de kanalen als deze niet meer goed zijn uitgelijnd. Zorg dat er geen pluisjes van het wattenstaafje achterblijven.
- 6 Plaats de bal en het plaatje terug en draai het plaatje met de klok mee totdat het vastklikt.

## Cd's en dvd's

- ➔ **OPMERKING:** Gebruik altijd perslucht om de lens van het cd/dvd-station te reinigen en volg de instructies die bij het persluchtproduct worden geleverd. Raak de lens in het station nooit aan.

Als er problemen optreden bij het afspelen van uw cd's of dvd's, zoals het overslaan van de cd, reinigt u de disc.

- 1 Houd de cd of dvd aan de buitenste rand. U kunt ook de disc ook vasthouden aan de binnenste rand rond het gat.

- ➔ **OPMERKING:** Om te voorkomen dat het oppervlak beschadigt, moet u de disc niet met ronddraaiende bewegingen schoonvegen.

- 2 Gebruik een zacht, pluisvrij doek en veeg de onderkant van de disc (de zijde zonder label) schoon met rechte vegen van binnen naar buiten.

Voor hardnekkig vuil kunt u water of een oplossing van water en een milde zeep gebruiken. U kunt ook commerciële producten aanschaffen voor het reinigen van de disc en ter bescherming tegen stof, vingervlekken en krassen. Reinigingsproducten voor cd's kunt u ook gebruiken voor dvd's.

## Technische ondersteuningsbeleid van Dell (alleen voor de V.S.)

Tijdens de technische ondersteuning is bij de probleemoplossingsprocedure de medewerking van de klant vereist om de originele instellingen van Dell voor het besturingssysteem, de software en de hardwarestuurprogramma's, alsmede de betreffende functionaliteit van de computer en de door Dell geïnstalleerde hardware, te herstellen. Naast de ondersteuning van een technische medewerker, wordt online technische ondersteuning geboden op [support.dell.com](http://support.dell.com). Extra technische ondersteuningsopties zijn beschikbaar tegen een vergoeding.

Dell biedt beperkte technische ondersteuning voor de computer, door Dell geïnstalleerde software en randapparaten<sup>1</sup>. Ondersteuning voor software en randapparatuur van derden wordt geleverd door de betreffende fabrikant, inclusief die producten die zijn aangeschaft en/of geïnstalleerd via Dell Software and Peripherals, Readyware en Custom Factory Integration<sup>2</sup>.

<sup>1</sup> Reparatieservices worden geboden overeenkomstig de bepalingen en voorwaarden van uw beperkte garantie en de optionele servicecontracten- die zijn afgesloten bij de aanschaf van de computer.

<sup>2</sup> Alle standaard Dell componenten in een Custom Factory Integration-project (CFI) vallen onder de beperkte garanti voorwaarden- van Dell. Dell heeft het vervangingsprogramma echter uitgebreid zodat ook niet-standaard, hardwareonderdelen van derden die via CFI zijn geïntegreerd, voor de duur van de serviceovereenkomst voor de computer worden gedekt.

## Definitie van “door Dell geïnstalleerde” software en randapparatuur

Door Dell geïnstalleerde software omvat onder andere het besturingssysteem en bepaalde software die tijdens het productie op de computer is geïnstalleerd (Microsoft® Office, Norton Antivirus, enzovoort).

Door Dell geïnstalleerde randapparatuur heeft betrekking op alle interne uitbreidingskaarten, module-compartimenten van Dell of PC Card-accessoires. Tevens betreft het alle monitoren, toetsenborden, muizen, luidsprekers, microfoons voor telefoonmodems, dockingstations/ poortreplicators, netwerk-producten en de bijbehorende kabels.

## Definitie van “software en randapparatuur van derden”

Software en randapparatuur van derden heeft betrekking op alle randapparatuur, accessoires of software die door Dell onder een andere merknaam dan die van Dell worden verkocht (printers, scanners, camera's, games, enzovoort). Ondersteuning voor de software en randapparatuur van derden wordt verstrekt door de fabrikant van het product.

## FCC-kennisgeving (alleen V.S.)

### FCC Klasse B

Deze apparatuur genereert, gebruikt, en kan radiofrequentie uitzenden en kan, indien niet geïnstalleerd en gebruikt in overeenstemming met de instructies, interferentie veroorzaken voor de ontvangst van radio- en tv-signalen. Deze apparatuur is getest en geschikt bevonden binnen de grenzen van Klasse B digitale apparatuur, in overeenstemming met Deel 15 van de FCC-richtlijnen.

Dit apparaat voldoet aan de FCC-richtlijnen, deel 15. Gebruik is onderhevig aan de volgende twee voorwaarden:

- 1 Dit apparaat mag geen schadelijke interferentie veroorzaken.
- 2 Dit apparaat dient alle ontvangen interferentie te accepteren, inclusief interferentie die een ongewenst effect op de werking van het apparaat heeft.



**OPMERKING:** De richtlijnen van de FCC bepalen dat met wijzigingen of aanpassingen die niet expliciet zijn goedgekeurd door Dell Inc., uw gebruiksrecht voor deze apparatuur kan komen te vervallen.

Deze grenzen worden aangehouden om redelijke bescherming tegen schadelijke interferentie te bieden bij plaatsing in een huiselijke omgeving. Wij kunnen echter niet garanderen dat er in een bepaalde situatie geen interferentie zal optreden. Als deze apparatuur schadelijke interferentie veroorzaakt voor radio- of televisieontvangst (u kunt dit bepalen door de apparatuur in en uit te schakelen), raden we u aan de interferentie als volgt te verhelpen:

- Verander de richting van de antenne.
- Verplaats het systeem ten opzichte van de receiver.
- Plaats de subwoofer uit de buurt van de receiver.
- Sluit het systeem aan op een ander stopcontact zodat het systeem en de receiver zijn aangesloten op verschillende vertakte circuits.

Indien nodig kunt u voor advies contact opnemen met een medewerker van Dell of een ervaren radio-/televisie-installateur.

Overeenkomstig de FCC-richtlijnen, wordt de volgende informatie verstrekt voor het apparaat of de apparaten waarop dit document van toepassing is:

Productnaam: Dell™ XPS™ 210  
Modelnummer: DCCY  
Bedrijfsnaam: Dell Inc.  
Worldwide Regulatory Compliance & Environmental Affairs  
One Dell Way  
Round Rock, TX 78682 USA  
512-338-4400

## Contact met Dell

Als u elektronisch contact wilt opnemen met Dell, kunt u de volgende websites bezoeken:

- [www.dell.com](http://www.dell.com)
- [support.dell.com](http://support.dell.com) (ondersteuning)

De specifieke webadressen voor uw land vindt u in de onderstaande tabel.



**OPMERKING:** De gratis nummers kunnen alleen worden gebruikt in het betreffende land.



**OPMERKING:** In bepaalde landen is er een speciaal telefoonnummer beschikbaar voor de ondersteuning voor Dell™XPS™ draagbare computers. Dit telefoonnummer wordt voor die landen vermeld. Wanneer er geen speciaal nummer beschikbaar is voor XPS-computers, kunt u contact met Dell opnemen via het vermelde ondersteuningsnummer. U wordt dan doorgeschakeld.

Wanneer u contact met Dell moet opnemen, gebruikt u de elektronische adressen, telefoonnummers en codes in de volgende tabel. Als u hulp nodig hebt om te bepalen welke codes u moet gebruiken, neemt u contact op met een lokale of internationale operator.



**OPMERKING:** De verstrekte contactgegevens waren correct op het moment dat dit document werd gedrukt maar kunnen inmiddels gewijzigd zijn.

Land (Plaats) Internationale toegangscode Landcode Netnummer	Afdeling of servicegebied, Website en e-mailadres	Netnummers, lokale nummers en gratis nummers
Amerikaanse Maagdeneilanden	E-mail: <a href="mailto:la-techsupport@dell.com">la-techsupport@dell.com</a> Technische ondersteuning	gratis: 1-877-702-4360
Anguilla	Website: <a href="http://www.dell.com.ai">www.dell.com.ai</a> E-mail: <a href="mailto:la-techsupport@dell.com">la-techsupport@dell.com</a> Technische ondersteuning	gratis: 800-335-0031

<b>Land (Plaats) Internationale toegangscode Landcode Netnummer</b>	<b>Afdeling of servicegebied, Website en e-mailadres</b>	<b>Netnummers, lokale nummers en gratis nummers</b>
Antigua en Barbuda	Website: <a href="http://www.dell.com.ag">www.dell.com.ag</a> E-mail: <a href="mailto:la-techsupport@dell.com">la-techsupport@dell.com</a> Technische ondersteuning	1-800-805-5924
Aomen	Technical Support (Dell™ Dimension™, Dell Inspiron™, Dell OptiPlex™, Dell Latitude™ en Dell Precision™) Technische ondersteuning (servers en opslag)	0800-105 0800-105
Argentinië (Buenos Aires) Internationale toegangscode: 00 Landcode: 54 Netnummer: 11	Website: <a href="http://www.dell.com.ar">www.dell.com.ar</a> E-mail: <a href="mailto:la-techsupport@dell.com">la-techsupport@dell.com</a> E-mail voor draagbare en destkopcomputers: <a href="mailto:la-techsupport@dell.com">la-techsupport@dell.com</a> E-mail voor servers en opslagproducten van EMC®: <a href="mailto:la_enterprise@dell.com">la_enterprise@dell.com</a> Customer Care Technische ondersteuning Technische ondersteuningsservices Verkoop	gratis: 0-800-444-0730 gratis: 800-222-0154 gratis: 0-800-444-0724 0-810-444-3355
Aruba	Website: <a href="http://www.dell.com.aw">www.dell.com.aw</a> E-mail: <a href="mailto:la-techsupport@dell.com">la-techsupport@dell.com</a> Technische ondersteuning	gratis: 800-1578
Australië (Sydney) Internationale toegangscode: 0011 Landcode: 61 Netnummer: 2	Website: <a href="http://support.ap.dell.com">support.ap.dell.com</a> E-mail: <a href="mailto:support.ap.dell.com/contactus">support.ap.dell.com/contactus</a> Algemene ondersteuning	13DELL-133355
Bahamas	Website: <a href="http://www.dell.com.bs">www.dell.com.bs</a> E-mail: <a href="mailto:la-techsupport@dell.com">la-techsupport@dell.com</a> Technische ondersteuning	gratis: 1-866-874-3038
Barbados	Website: <a href="http://www.dell.com/bb">www.dell.com/bb</a> E-mail: <a href="mailto:la-techsupport@dell.com">la-techsupport@dell.com</a> Technische ondersteuning	1-800-534-3142

<b>Land (Plaats) Internationale toegangscode Landcode Netnummer</b>	<b>Afdeling of servicegebied, Website en e-mailadres</b>	<b>Netnummers, lokale nummers en gratis nummers</b>
<b>België (Brussel)</b> Internationale toegangscode: 00 Landcode: 32 Netnummer: 2	Website: <a href="http://support.euro.dell.com">support.euro.dell.com</a>	
	Technische ondersteuning voor XPS	02 481 92 96
	Technische ondersteuning voor alle andere Dell-computers	02 481 92 88
	Faxnummer technische ondersteuning	02 481 92 95
	Customer Care	02 713 15 65
	Verkoop ondernemingen	02 481 91 00
	Fax Schakelbord	02 481 92 99 02 481 91 00
<b>Bermuda</b>	Website: <a href="http://www.dell.com/bm">www.dell.com/bm</a> E-mail: <a href="mailto:la-techsupport@dell.com">la-techsupport@dell.com</a> Technische ondersteuning	gratis: 1-877-890-0754
<b>Bolivia</b>	Website: <a href="http://www.dell.com/bo">www.dell.com/bo</a> E-mail: <a href="mailto:la-techsupport@dell.com">la-techsupport@dell.com</a> Algemene ondersteuning	gratis: 800-10-0238
<b>Brazilië</b> Internationale toegangscode: 00 Landcode: 55 Netnummer: 51	Website: <a href="http://www.dell.com/br">www.dell.com/br</a> E-mail: <a href="mailto:BR-TechSupport@dell.com">BR-TechSupport@dell.com</a>	
	Klantenservice en ondersteuning	0800 90 3355
	Faxnummer technische ondersteuning	51 2104 5470
	Faxnummer Customer Care Verkoop	51 2104 5480 0800 722 3498
<b>Britse Maagdeneilanden</b>	Algemene ondersteuning	gratis: 1-866-278-6820
<b>Brunei</b> Landcode: 673	Technische ondersteuning (Penang, Maleisië)	604 633 4966
	Customer Care (Penang, Maleisië)	604 633 4888
	Verkooptransacties (Penang, Maleisië)	604 633 4955



<b>Land (Plaats) Internationale toegangscode Landcode Netnummer</b>	<b>Afdeling of servicegebied, Website en e-mailadres</b>	<b>Netnummers, lokale nummers en gratis nummers</b>
Canada (North York, Ontario)	Online orderstatus: <a href="http://www.dell.ca/ostatus">www.dell.ca/ostatus</a>	
Internationale toegangscode: 011	AutoTech (geautomatiseerde ondersteuning voor de hardware en garantie)	gratis: 1-800-247-9362
	Verkoop aan consumenten/kleine ondernemingen	gratis: 1-800-847-4096
	Klantenservice (middelgrote/grote ondernemingen, overheid)	gratis: 1-800-326-9463
	Klantenservice (printers, projectors, televisies, handhelds, digitale jukebox en draadloze apparaten)	gratis: 1-800-847-4096
	Hardwaregarantie (consumenten/kleine ondernemingen)	gratis: 1-800-906-3355
	Hardwaregarantie (middelgrote/grote ondernemingen, overheid)	gratis: 1-800-387-5757
	Hardwaregarantie (printers, projectors, televisies, handhelds, digitale jukebox en draadloze apparaten)	1-877-335-5767
	Verkoop (consumenten/kleine ondernemingen)	gratis: 1-800-387-5752
	Verkoop (middelgrote/grote ondernemingen, overheid)	gratis: 1-800-387-5755
	Verkoop van onderdelen en aanvullende services	1 866 440 3355
Caymaneilanden	E-mail: <a href="mailto:la-techsupport@dell.com">la-techsupport@dell.com</a>	
	Technische ondersteuning	gratis: 1-877-261-0242
Chili (Santiago)	Website: <a href="http://www.dell.com/cl">www.dell.com/cl</a>	
Landcode: 56	E-mail: <a href="mailto:la-techsupport@dell.com">la-techsupport@dell.com</a>	
Netnummer: 2	Verkoop en klantenondersteuning	gratis: 1230-020-4823
	Technische ondersteuning (CTC)	gratis: 800730222
	Technische ondersteuning (ENTEL)	gratis: 1230-020-3762

<b>Land (Plaats) Internationale toegangscodes Landcode Netnummer</b>	<b>Afdeling of servicegebied, Website en e-mailadres</b>	<b>Netnummers, lokale nummers en gratis nummers</b>
China (Xiamen) Landcode: 86 Netnummer: 592	Website voor technische ondersteuning: <b>support.dell.com.cn</b> E-mailadres technische ondersteuning: cn_support@dell.com E-mailadres Customer Care: customer_cn@dell.com	
	Faxnummer technische ondersteuning	592 818 1350
	Technische ondersteuning (Dimension en Inspiron)	gratis: 800 858 2969
	Technische ondersteuning (OptiPlex, Latitude en Dell Precision)	gratis: 800 858 0950
	Technische ondersteuning (servers en opslag)	gratis: 800 858 0960
	Technische ondersteuning (projectors, PDA's, switches, routers, enzovoort)	gratis: 800 858 2920
	Technische ondersteuning (printers)	gratis: 800 858 2311
	Customer Care	gratis: 800 858 2060
	Faxnummer Customer Care	592 818 1308
	Consumenten en kleine ondernemingen	gratis: 800 858 2222
	Afdeling voorkeuraccounts	gratis: 800 858 2557
	Grootzakelijke accounts GCP	gratis: 800 858 2055
	Grootzakelijke accounts Belangrijke accounts	gratis: 800 858 2628
	Grootzakelijke accounts Noord	gratis: 800 858 2999
	Grootzakelijke accounts Noord, overheid en onderwijs	gratis: 800 858 2955
	Grootzakelijke accounts Oost	gratis: 800 858 2020
	Grootzakelijke accounts Oost, overheid en onderwijs	gratis: 800 858 2669
	Grootzakelijke accounts, wachtrijteam	gratis: 800 858 2572
	Grootzakelijke accounts Zuid	gratis: 800 858 2355
	Grootzakelijke accounts West	gratis: 800 858 2811
	Grootzakelijk account, onderdelen	gratis: 800 858 2621
Colombia	Website: <a href="http://www.dell.com/cl">www.dell.com/cl</a> E-mail: la-techsupport@dell.com Technische ondersteuning	gratis: 1-800-915-5704

<b>Land (Plaats) Internationale toegangscode Landcode Netnummer</b>	<b>Afdeling of servicegebied, Website en e-mailadres</b>	<b>Netnummers, lokale nummers en gratis nummers</b>
Costa Rica	Website: <a href="http://www.dell.com/cr">www.dell.com/cr</a> E-mail: <a href="mailto:la-techsupport@dell.com">la-techsupport@dell.com</a> Technische ondersteuning	gratis: 800-012-0232
Denemarken (Kopenhagen)	Website: <a href="http://support.euro.dell.com">support.euro.dell.com</a>	
Internationale toegangscode: 00	Technische ondersteuning voor XPS	7010 0074
Landcode: 45	Technische ondersteuning voor alle andere Dell-computers	7023 0182
	Customer Care (Relationeel)	7023 0184
	Customer Care voor consumenten/kleine ondernemingen	3287 5505
	Schakelbord (Relationeel)	3287 1200
	Faxnummer schakelbord (Relationeel)	3287 1201
	Schakelbord (consumenten/kleine ondernemingen)	3287 5000
	Faxnummer schakelbord (consumenten/kleine ondernemingen)	3287 5001
Dominica	Website: <a href="http://www.dell.com/dm">www.dell.com/dm</a> E-mail: <a href="mailto:la-techsupport@dell.com">la-techsupport@dell.com</a> Algemene ondersteuning	gratis: 1-866-278-6821
Dominicaanse Republiek	Website: <a href="http://www.dell.com/do">www.dell.com/do</a> E-mail: <a href="mailto:la-techsupport@dell.com">la-techsupport@dell.com</a> Technische ondersteuning	gratis: 1-888-156-1834 of gratis: 1-888-156-1584

<b>Land (Plaats) Internationale toegangscode Landcode Netnummer</b>	<b>Afdeling of servicegebied, Website en e-mailadres</b>	<b>Netnummers, lokale nummers en gratis nummers</b>
Duitsland (Frankfurt) Internationale toegangscode: 00 Landcode: 49 Netnummer: 69	Website: <a href="http://support.euro.dell.com">support.euro.dell.com</a>	
	E-mail: <a href="mailto:tech_support_central_europe@dell.com">tech_support_central_europe@dell.com</a>	
	Technische ondersteuning voor XPS	069 9792 7222
	Technische ondersteuning voor alle andere Dell-computers	069 9792-7200
	Customer Care voor consumenten/kleine ondernemingen	0180-5-224400
	Customer Care wereldwijd	069 9792-7320
	Customer Care voor voorkeuraccounts	069 9792-7320
	Customer Care voor grote accounts	069 9792-7320
Customer Care voor publiek accounts	069 9792-7320	
Schakelbord	069 9792-7000	
Ecuador	Website: <a href="http://www.dell.com/ec">www.dell.com/ec</a>	
	E-mail: <a href="mailto:la-techsupport@dell.com">la-techsupport@dell.com</a>	
	Algemene ondersteuning (wanneer u belt vanuit Quito)	gratis: 999-119-877-655-3355
	Algemene ondersteuning (wanneer u belt vanuit Guayaquil)	gratis: 1800-999-119-877-655-3355
El Salvador	Website: <a href="http://www.dell.com/ec">www.dell.com/ec</a>	
	E-mail: <a href="mailto:la-techsupport@dell.com">la-techsupport@dell.com</a>	
	Technische ondersteuning (Telephonica)	gratis: 8006170
Finland (Helsinki) Internationale toegangscode: 990 Landcode: 358 Netnummer: 9	Website: <a href="http://support.euro.dell.com">support.euro.dell.com</a>	
	E-mail: <a href="mailto:fi_support@dell.com">fi_support@dell.com</a>	
	Technische ondersteuning	0207 533 555
	Customer Care	0207 533 538
	Schakelbord	0207 533 533
	Verkopen bij minder dan 500 werknemers	0207 533 540
	Fax	0207 533 530
	Verkopen bij meer dan 500 werknemers	0207 533 533
Fax	0207 533 530	

<b>Land (Plaats) Internationale toegangscode Landcode Netnummer</b>	<b>Afdeling of servicegebied, Website en e-mailadres</b>	<b>Netnummers, lokale nummers en gratis nummers</b>
Frankrijk (Parijs) (Montpellier)	Website: support.euro.dell.com	
Internationale toegangscode: 00	Consumenten en kleine ondernemingen	
Landcode: 33	Technische ondersteuning voor XPS	0825 387 129
Netnummers: (1) (4)	Technische ondersteuning voor alle andere Dell-computers	0825 387 270
	Customer Care	0825 823 833
	Schakelbord	0825 004 700
	Schakelbord (gesprekken van buiten Frankrijk)	04 99 75 40 00
	Verkoop	0825 004 700
	Fax	0825 004 701
	Fax (gesprekken van buiten Frankrijk)	04 99 75 40 01
	<b>Ondernemingen</b>	
	Technische ondersteuning	0825 004 719
	Customer Care	0825 338 339
	Schakelbord	01 55 94 71 00
	Verkoop	01 55 94 71 00
	Fax	01 55 94 71 01
<b>Grenada</b>	E-mail: la-techsupport@dell.com	
	Algemene ondersteuning	gratis: 1-866-540-3355
<b>Griekenland</b>	Website: support.euro.dell.com	
Internationale toegangscode: 00	Technische ondersteuning	00800-44 14 95 18
Landcode: 30	Gold Service technische ondersteuning	00800-44 14 00 83
	Schakelbord	2108129810
	Gold Service schakelbord	2108129811
	Verkoop	2108129800
	Fax	2108129812
<b>Guatemala</b>	E-mail: la-techsupport@dell.com	
	Algemene ondersteuning	1-800-999-0136
<b>Guyana</b>	E-mail: la-techsupport@dell.com	
	Algemene ondersteuning	gratis: 1-877-270-4609

<b>Land (Plaats) Internationale toegangscode Landcode Netnummer</b>	<b>Afdeling of servicegebied, Website en e-mailadres</b>	<b>Netnummers, lokale nummers en gratis nummers</b>
Hong Kong	Website: support.ap.dell.com	
Internationale toegangscode: 001	E-mailadres technische ondersteuning: HK_support@Dell.com	
Landcode: 852	Technische ondersteuning (Dimension en Inspiron)	00852-2969 3188
	Technische ondersteuning (OptiPlex, Latitude en Dell Precision)	00852-2969 3191
	Technische ondersteuning (servers en opslag)	00852-2969 3196
	Technische ondersteuning (projectors, PDA's, switches, routers, enzovoort)	00852-3416 0906
	Customer Care	00852-3416 0910
	Grootzakelijke accounts	00852-3416 0907
	Wereldwijde klantenprogramma's	00852-3416 0908
	Afdeling middelgrote ondernemingen	00852-3416 0912
	Afdeling consumenten en kleine ondernemingen	00852-2969 3105
<b>Ierland (Cherrywood)</b>	Website: support.euro.dell.com	
Internationale toegangscode: 00	E-mail: dell_direct_support@dell.com	
Landcode: 353	<b>Verkoop</b>	
Netnummer: 1	Verkoop Ierland	01 204 4444
	Dell Outlet	1850 200 778
	HelpDesk online bestellen	1850 200 778
	<b>Customer Care</b>	
	Customer Care voor thuisgebruiker	01 204 4014
	Customer Care voor kleine ondernemingen	01 204 4014
	Customer Care voor ondernemingen	1850 200 982
	<b>Technische ondersteuning</b>	
	Technische ondersteuning voor uitsluitend XPS-computers	1850 200 722
	Technische ondersteuning voor alle andere Dell-computers	1850 543 543

<b>Land (Plaats) Internationale toegangscode Landcode Netnummer</b>	<b>Afdeling of servicegebied, Website en e-mailadres</b>	<b>Netnummers, lokale nummers en gratis nummers</b>
Ierland (Cherrywood) (Vervolg)	Algemeen	
	Fax/Verkoop Fax	01 204 0103
	Schakelbord	01 204 4444
	Customer Care voor het Verenigd Koninkrijk (alleen gesprekken binnen het Verenigd Koninkrijk)	0870 906 0010
	Customer Care voor ondernemingen (alleen gesprekken binnen het Verenigd Koninkrijk)	0870 907 4499
	Verkoop Verenigd Koninkrijk (alleen gesprekken binnen het Verenigd Koninkrijk)	0870 907 4000
India	E-mail: india_support_desktop@dell.com india_support_notebook@dell.com india_support_Server@dell.com	
	Technische ondersteuning	1600338045 en 1600448046
	Verkoop (grootzakelijke accounts)	1600 33 8044
	Verkoop (consumenten en kleine ondernemingen)	1600 33 8046
Italië (Milaan)	Website: <a href="http://support.euro.dell.com">support.euro.dell.com</a>	
Internationale toegangscode: 00	<b>Consumenten en kleine ondernemingen</b>	
Landcode: 39	Technische ondersteuning	02 577 826 90
Netnummer: 02	Customer Care	02 696 821 14
	Fax	02 696 821 13
	Schakelbord	02 696 821 12
	<b>Ondernemingen</b>	
	Technische ondersteuning	02 577 826 90
	Customer Care	02 577 825 55
	Fax	02 575 035 30
Schakelbord	02 577 821	
Jamaica	E-mail: <a href="mailto:la-techsupport@dell.com">la-techsupport@dell.com</a>	
	Technische ondersteuning (alleen gesprekken binnen Jamaica)	gratis: 1-800-326-6061 of gratis: 1-800-975-1646

<b>Land (Plaats) Internationale toegangscode Landcode Netnummer</b>	<b>Afdeling of servicegebied, Website en e-mailadres</b>	<b>Netnummers, lokale nummers en gratis nummers</b>
Japan (Kawasaki)	Website: <a href="http://support.jp.dell.com">support.jp.dell.com</a>	
Internationale toegangscode: 001	Technische ondersteuning (servers)	gratis: 0120-198-498
Landcode: 81	Technische ondersteuning buiten Japan (servers)	81-44-556-4162
Netnummer: 44	Technische ondersteuning (Dimension en Inspiron)	gratis: 0120-198-226
	Technische ondersteuning buiten Japan (Dimension en Inspiron)	81-44-520-1435
	Technische ondersteuning (OptiPlex, Latitude en Dell Precision)	gratis: 0120-198-433
	Technische ondersteuning buiten Japan (Dell Precision, OptiPlex en Latitude)	81-44-556-3894
	Technische ondersteuning (PDA's, projectors, printers, routers)	gratis: 0120-981-690
	Technische ondersteuning buiten Japan (PDA's, projectors, printers, routers)	81-44-556-3468
	Faxboxservice	044-556-3490
	24-uurs service voor status geautomatiseerde orders	044-556-3801
	Customer Care	044-556-4240
	Verkoop aan ondernemingen (maximaal 400 werknemers)	044-556-1465
	Verkoop aan voorkeuraccounts (meer dan 400 werknemers)	044-556-3433
	Verkoop aan publieke sector (overheidsinstellingen, onderwijsinstellingen en medische instellingen)	044-556-5963
	Global Segment Japan	044-556-3469
	Individuele gebruiker	044-556-1760
	Schakelbord	044-556-4300
Korea (Seoul)	E-mail: <a href="mailto:krsupport@dell.com">krsupport@dell.com</a>	
Internationale toegangscode: 001	Ondersteuning	gratis: 080-200-3800
Landcode: 82	Ondersteuning (Dimension, PDA, Electronics en accessoires)	gratis: 080-200-3801
Netnummer: 2	Verkoop	gratis: 080-200-3600
	Fax	2194-6202
	Schakelbord	2194-6000



<b>Land (Plaats) Internationale toegangscode Landcode Netnummer</b>	<b>Afdeling of servicegebied, Website en e-mailadres</b>	<b>Netnummers, lokale nummers en gratis nummers</b>
Latijns-Amerika	Technische klantenondersteuning (Austin, Texas, V.S.)	512 728-4093
	Klantenservice (Austin, Texas, V.S.)	512 728-3619
	Fax (technische ondersteuning en klantenservice) (Austin, Texas, V.S.)	512 728-3883
	Verkoop (Austin, Texas, V.S.)	512 728-4397
	Faxnummer verkoop (Austin, Texas, V.S.)	512 728-4600
		of 512 728-3772
<b>Luxemburg</b>	Website: <a href="http://support.euro.dell.com">support.euro.dell.com</a>	
Internationale toegangscode: 00	Ondersteuning	342 08 08 075
Landcode: 352	Verkoop consumenten/kleine ondernemingen	+32 (0)2 713 15 96
	Verkoop ondernemingen	26 25 77 81
	Customer Care	+32 (0)2 481 91 19
	Fax	26 25 77 82
<b>Macao</b>	Technische ondersteuning	gratis: 0800 105
Landcode: 853	Klantenservice (Xiamen, China)	34 160 910
	Verkooptransactie (Penang, Maleisië)	29 693 115
<b>Maleisië (Penang)</b>	Website: <a href="http://support.ap.dell.com">support.ap.dell.com</a>	
Internationale toegangscode: 00	Technische ondersteuning (OptiPlex, Latitude en Dell Precision)	gratis: 1 800 880 193
Landcode: 60	Technische ondersteuning (Dimension, Inspiron, en Electronics en accessoires)	gratis: 1 800 881 306
Netnummer: 4	Technische ondersteuning (PowerApp, PowerEdge, PowerConnect en PowerVault)	gratis: 1800 881 386
	Customer Care	gratis: 1800 881 306 (optie 6)
	Verkooptransacties	gratis: 1 800 888 202
	Verkoop ondernemingen	gratis: 1 800 888 213

<b>Land (Plaats) Internationale toegangscode Landcode Netnummer</b>	<b>Afdeling of servicegebied, Website en e-mailadres</b>	<b>Netnummers, lokale nummers en gratis nummers</b>
Mexico Internationale toegangscode: 00 Landcode: 52	E-mail: la-techsupport@dell.com Technische ondersteuning (TelMex) Verkoop Klantenservice Algemeen	gratis: 1-866-563-4425 50-81-8800 of 01-800-888-3355 001-877-384-8979 of 001-877-269-3383 50-81-8800 of 01-800-888-3355
Montserrat	E-mail: la-techsupport@dell.com Algemene ondersteuning	gratis: 1-866-278-6822
Nederland (Amsterdam) Internationale toegangscode: 00 Landcode: 31 Netnummer: 20	Website: support.euro.dell.com Technische ondersteuning voor XPS Technische ondersteuning voor alle andere Dell-computers Faxnummer technische ondersteuning Customer Care voor consumenten/kleine ondernemingen Customer Care (Relationeel) Verkoop consumenten/kleine ondernemingen Relationele verkoop Faxnummer verkoop consumenten/kleine ondernemingen Faxnummer relationele verkoop Schakelbord Faxnummer schakelbord	020 674 45 94 020 674 45 00 020 674 47 66 020 674 42 00 020 674 4325 020 674 55 00 020 674 50 00 020 674 47 75 020 674 47 50 020 674 50 00 020 674 47 50
Nederlandse Antillen	E-mail: la-techsupport@dell.com Algemene ondersteuning	001-800-882-1519
Nicaragua	E-mail: la-techsupport@dell.com Technische ondersteuning	gratis: 1-800-220-1378
Nieuw-Zeeland Internationale toegangscode: 00 Landcode: 64	Website: support.ap.dell.com E-mail: support.ap.dell.com/contactus Algemene ondersteuning	0800 441 567

<b>Land (Plaats) Internationale toegangscode Landcode Netnummer</b>	<b>Afdeling of servicegebied, Website en e-mailadres</b>	<b>Netnummers, lokale nummers en gratis nummers</b>
Noorwegen (Lysaker)	Website: <a href="http://support.euro.dell.com">support.euro.dell.com</a>	
Internationale toegangscode: 00	Technische ondersteuning voor XPS	815 35 043
Landcode: 47	Technische ondersteuning voor alle andere Dell-producten	671 16882
	Customer Care (Relationeel)	671 17575
	Customer Care voor consumenten/kleine ondernemingen	23162298
	Schakelbord	671 16800
	Faxnummer schakelbord	671 16865
Oostenrijk	Website: <a href="http://support.euro.dell.com">support.euro.dell.com</a>	
Internationale toegangscode: 900	E-mail: <a href="mailto:tech_support_central_europe@dell.com">tech_support_central_europe@dell.com</a>	
	Verkoop consumenten/kleine ondernemingen	0820 240 530 00
	Faxnummer consumenten/kleine ondernemingen	0820 240 530 49
	Customer Care voor consumenten/kleine ondernemingen	0820 240 530 14
	Customer Care voor voorkeuraccounts/ondernemingen	0820 240 530 16
	Ondersteuning voor XPS	0820 240 530 81
	Ondersteuning consumenten/kleine ondernemingen voor alle andere Dell-computers	0820 240 530 17
	Ondersteuning voor voorkeuraccounts/ondernemingen	0820 240 530 17
	Schakelbord	0820 240 530 00
Panama	E-mail: <a href="mailto:la-techsupport@dell.com">la-techsupport@dell.com</a>	
	Technische ondersteuning	gratis: 1-800-507-1385
	Technische ondersteuning (CLARACOM)	gratis: 1-866-633-4097
Peru	E-mail: <a href="mailto:la-techsupport@dell.com">la-techsupport@dell.com</a>	
	Technische ondersteuning	gratis: 0800-50-869

<b>Land (Plaats) Internationale toegangscode Landcode Netnummer</b>	<b>Afdeling of servicegebied, Website en e-mailadres</b>	<b>Netnummers, lokale nummers en gratis nummers</b>
Polen (Warschau) Internationale toegangscode: 011 Landcode: 48 Netnummer: 22	Website: <a href="http://support.euro.dell.com">support.euro.dell.com</a> E-mail: <a href="mailto:pl_support_tech@dell.com">pl_support_tech@dell.com</a> Klantenservice Customer Care Verkoop Faxnummer klantenservice Faxnummer receptie Schakelbord	57 95 700 57 95 999 57 95 999 57 95 806 57 95 998 57 95 999
Portugal Internationale toegangscode: 00 Landcode: 351	Website: <a href="http://support.euro.dell.com">support.euro.dell.com</a> Technische ondersteuning Customer Care Verkoop Fax	707200149 800 300 413 800 300 410 or 800 300 411 of 800 300 412 of 21 422 07 10 21 424 01 12
Puerto Rico	E-mail: <a href="mailto:la-techsupport@dell.com">la-techsupport@dell.com</a> Technische ondersteuning	gratis: 1-866-390-4695
St. Kitts en Nevis	Website: <a href="http://www.dell.com/kn">www.dell.com/kn</a> E-mail: <a href="mailto:la-techsupport@dell.com">la-techsupport@dell.com</a> Technische ondersteuning	gratis: 1-866-540-3355
St. Lucia	Website: <a href="http://www.dell.com/lc">www.dell.com/lc</a> E-mail: <a href="mailto:la-techsupport@dell.com">la-techsupport@dell.com</a> Technische ondersteuning	gratis: 1-866-464-4352
St. Vincent en de Grenadines	Website: <a href="http://www.dell.com/vc">www.dell.com/vc</a> E-mail: <a href="mailto:la-techsupport@dell.com">la-techsupport@dell.com</a> Technische ondersteuning	gratis: 1-866-464-4353

<b>Land (Plaats) Internationale toegangscode Landcode Netnummer</b>	<b>Afdeling of servicegebied, Website en e-mailadres</b>	<b>Netnummers, lokale nummers en gratis nummers</b>
Singapore (Singapore) Internationale toegangscode: 005 Landcode: 65	<b>OPMERKING:</b> De telefoonnummers in dit gedeelte ogen alleen worden gebeld vanuit Singapore of Maleisië.  <b>Website: support.ap.dell.com</b>  Technische ondersteuning (Dimension, Inspiron, en Electronics en accessoires)  Technische ondersteuning (OptiPlex, Latitude en Dell Precision)  Technische ondersteuning (PowerApp, PowerEdge, PowerConnect en PowerVault)  Customer Care  Verkooptransacties  Verkoop ondernemingen	    gratis: 1 800 394 7430  gratis: 1 800 394 7488  gratis: 1 800 394 7478  gratis: 1 800 394 7430 (optie 6)  gratis: 1 800 394 7412  gratis: 1 800 394 7419
Slowakije (Praag) Internationale toegangscode: 00 Landcode: 421	<b>Website: support.euro.dell.com</b>  E-mail: czech_dell@dell.com  Technische ondersteuning  Customer Care  Fax  Faxnummer technische ondersteuning  Schakelbord (verkoop)	    02 5441 5727  420 22537 2707  02 5441 8328  02 5441 8328  02 5441 7585
Spanje (Madrid) Internationale toegangscode: 00 Landcode: 34 Netnummer: 91	<b>Website: support.euro.dell.com</b>  <b>Consumenten en kleine ondernemingen</b>  Technische ondersteuning  Customer Care  Verkoop  Schakelbord  Fax  <b>Ondernemingen</b>  Technische ondersteuning  Customer Care  Schakelbord  Fax	    902 100 130  902 118 540  902 118 541  902 118 541  902 118 539    902 100 130  902 115 236  91 722 92 00  91 722 95 83

<b>Land (Plaats) Internationale toegangscode Landcode Netnummer</b>	<b>Afdeling of servicegebied, Website en e-mailadres</b>	<b>Netnummers, lokale nummers en gratis nummers</b>
Taiwan	Website: <a href="http://support.ap.dell.com">support.ap.dell.com</a>	
Internationale toegangscode: 002	E-mail: <a href="mailto:ap_support@dell.com">ap_support@dell.com</a>	
Landcode: 886	Technische ondersteuning (OptiPlex, Latitude, Inspiron, Dimension en Electronics en accessoires)	gratis: 0080 186 1011
	Technische ondersteuning (servers en opslag)	gratis: 0080 160 1256
	Customer Care	gratis: 0080 160 1250 (optie 5)
	Verkooptransacties	gratis: 0080 165 1228
	Verkoop ondernemingen	gratis: 0080 165 1227
<b>Thailand</b>	Website: <a href="http://support.ap.dell.com">support.ap.dell.com</a>	
Internationale toegangscode: 001	Technische ondersteuning (OptiPlex, Latitude en Dell Precision)	gratis: 1800 0060 07
Landcode: 66	Technische ondersteuning (PowerApp, PowerEdge, PowerConnect en PowerVault)	gratis: 1800 0600 09
	Customer Care	gratis: 1800 006 007 (optie 7)
	Verkoop ondernemingen	gratis: 1800 006 009
	Verkooptransacties	gratis: 1800 006 006
<b>Trinidad/Tobago</b>	Website: <a href="http://www.dell.com/tt">www.dell.com/tt</a>	
	E-mail: <a href="mailto:la-techsupport@dell.com">la-techsupport@dell.com</a>	
	Technische ondersteuning	gratis: 1-888-799-5908
<b>Tsjechische Republiek (Praag)</b>	Website: <a href="http://support.euro.dell.com">support.euro.dell.com</a>	
Internationale toegangscode: 00	E-mail: <a href="mailto:czech_dell@dell.com">czech_dell@dell.com</a>	
Landcode: 420	Technische ondersteuning	22537 2727
	Customer Care	22537 2707
	Fax	22537 2714
	Faxnummer technische ondersteuning	22537 2728
	Schakelbord	22537 2711
<b>Turks- en Caicoseilanden</b>	Website: <a href="http://www.dell.com/tc">www.dell.com/tc</a>	
	E-mail: <a href="mailto:la-techsupport@dell.com">la-techsupport@dell.com</a>	
	Algemene ondersteuning	gratis: 1-877-441-4735

<b>Land (Plaats) Internationale toegangscode Landcode Netnummer</b>	<b>Afdeling of servicegebied, Website en e-mailadres</b>	<b>Netnummers, lokale nummers en gratis nummers</b>
Uruguay	Website: <a href="http://www.dell.com/uy">www.dell.com/uy</a> E-mail: <a href="mailto:la-techsupport@dell.com">la-techsupport@dell.com</a> Technische ondersteuning	gratis: 413-598-2522
V.K. (Bracknell) Internationale toegangscode: 00 Landcode: 44 Netnummer: 1344	Website: <a href="http://support.euro.dell.com">support.euro.dell.com</a> E-mail: <a href="mailto:dell_direct_support@dell.com">dell_direct_support@dell.com</a> Customer Care-website: <a href="http://support.euro.dell.com/uk/en/ECare/form/home.asp">support.euro.dell.com/uk/en/ECare/form/home.asp</a> <b>Verkoop</b> Verkoop aan consumenten en kleine ondernemingen Verkoop voor ondernemingen/publiek sector <b>Customer Care</b> Customer Care voor consumenten en kleine ondernemingen Customer Care voor ondernemingen Voorkeuraccounts (500–5000 werknemers) Customer Care voor wereldwijd opererende ondernemingen Customer Care voor centrale overheid Customer Care voor lokale overheid en onderwijs Customer Care voor gezondheidszorg <b>Technische ondersteuning</b> Technische ondersteuning voor uitsluitend XPS-computers Technische ondersteuning (ondernemingen/voorkeuraccounts/PAD [1000+ werknemers]) Technische ondersteuning voor alle andere producten <b>Algemeen</b> Faxnummer voor consumenten en kleine ondernemingen	0870 907 4000 01344 860 456 0870 906 0010 01344 373 185 0870 906 0010 01344 373 186 01344 373 193 01344 373 199 01344 373 194 0870 366 4180 0870 908 0500 0870 353 0800 0870 907 4006

<b>Land (Plaats) Internationale toegangscode Landcode Netnummer</b>	<b>Afdeling of servicegebied, Website en e-mailadres</b>	<b>Netnummers, lokale nummers en gratis nummers</b>
Venezuela	Website: <a href="http://www.dell.com/ve">www.dell.com/ve</a> E-mail: <a href="mailto:la-techsupport@dell.com">la-techsupport@dell.com</a> Technische ondersteuning	gratis: 0800-100-2513
V.S. (Austin, Texas)	Online order-Status bestelling	gratis: 1-800-433-9014
Internationale toegangscode: 011	AutoTech (draagbare en desktopcomputers)	gratis: 1-800-247-9362
Landcode: 1	Hardware en garantie (Dell tv, printers en projectoren) voor relaties	gratis: 1-877-459-7298
	XPS-ondersteuning consumenten in Noord- en Zuid-Amerika	gratis: 1-800-232-8544
	<b>Consumenten</b> (thuis en thuishkantoor) Ondersteuning voor alle andere Dell-producten	gratis: 1-800-624-9896
	Klantenservice	gratis: 1-800-624-9897
	Klanten Employee Purchase Program (EPP)	gratis: 1-800-695-8133
	Website met financiële services: <a href="http://www.dellfinancialservices.com">www.dellfinancialservices.com</a>	
	Financiële services (lease/lening)	gratis: 1-877-577-3355
	Financiële services (Dell Preferred Accounts [DPA])	gratis: 1-800-283-2210
	<b>Onderneming</b>	
	Klantenservice en ondersteuning	gratis: 1-800-456-3355
	Klanten Employee Purchase Program (EPP)	gratis: 1-800-695-8133
	Ondersteuning voor printers, projectoren, PDA's en MP3-spelers	gratis: 1-877-459-7298
	<b>Publieke sector</b> (overheid, onderwijs en gezondheidszorg)	
	Klantenservice en ondersteuning	gratis: 1-800-456-3355
	Klanten Employee Purchase Program (EPP)	gratis: 1-800-695-8133
	Dell Sales	gratis: 1-800-289-3355 of gratis: 1-800-879-3355
	Dell Outlet Store (Dell refurbished computers)	gratis: 1-888-798-7561
	Verkoop van software en randapparatuur	gratis: 1-800-671-3355



<b>Land (Plaats) Internationale toegangscode Landcode Netnummer</b>	<b>Afdeling of servicegebied, Website en e-mailadres</b>	<b>Netnummers, lokale nummers en gratis nummers</b>
V.S. (Austin, Texas) (Vervolg)	Verkoop van onderdelen	gratis: 1-800-357-3355
	Verkoop van serviceovereenkomsten en garanties	gratis: 1-800-247-4618
	Fax	gratis: 1-800-727-8320
	Dell-services voor doven, slechthorenden en slechtsprekenden	gratis: 1-877-DELLITY (1-877-335-5889)
<b>Zuid-Afrika (Johannesburg)</b>	Website: <a href="http://support.euro.dell.com">support.euro.dell.com</a>	
Internationale toegangscode: 09/091	E-mail: <a href="mailto:dell_za_support@dell.com">dell_za_support@dell.com</a>	
Landcode: 27	Gold Queue	011 709 7713
Netnummer: 11	Technische ondersteuning	011 709 7710
	Customer Care	011 709 7707
	Verkoop	011 709 7700
	Fax	011 706 0495
	Schakelbord	011 709 7700
<b>Zuidoost-Azië en de Pacific</b>	Technische ondersteuning, klantenservice en verkoop (Penang, Maleisië)	604 633 4810
<b>Zweden (Upplands Vasby)</b>	Website: <a href="http://support.euro.dell.com">support.euro.dell.com</a>	
Internationale toegangscode: 00	Technische ondersteuning voor XPS	0771 340 340
Landcode: 46	Technische ondersteuning voor alle andere Dell-producten	08 590 05 199
Netnummer: 8	Customer Care (Relationeel)	08 590 05 642
	Customer Care voor consumenten/kleine ondernemingen	08 587 70 527
	Ondersteuning voor Employee Purchase Program (EPP)	020 140 14 44
	Faxnummer technische ondersteuning	08 590 05 594
	Verkoop	08 590 05 185

<b>Land (Plaats) Internationale toegangscode Landcode Netnummer</b>	<b>Afdeling of servicegebied, Website en e-mailadres</b>	<b>Netnummers, lokale nummers en gratis nummers</b>
Zwitserland (Genève)	Website: <a href="http://support.euro.dell.com">support.euro.dell.com</a>	
Internationale toegangscode: 00	E-mail: <a href="mailto:Tech_support_central_Europe@dell.com">Tech_support_central_Europe@dell.com</a>	
Landcode: 41	Technische ondersteuning voor XPS	0848 33 88 57
Netnummer: 22	Technische ondersteuning (consumenten en kleine ondernemingen) voor alle andere Dell-producten	0844 811 411
	Technische ondersteuning (ondernemingen)	0844 822 844
	Customer Care (consumenten en kleinen ondernemingen)	0848 802 202
	Customer Care voor ondernemingen	0848 821 721
	Fax	022 799 01 90
	Schakelbord	022 799 01 01

# Index

## A

- aan/uit-lampje  
indicaties, 48
- afspelen
  - Cd's, 27
  - dvd's, 27
- audio. Zie *geluid*

## B

- batterij
  - problemen, 37
  - terugplaatsen, 104
- behuizing
  - openen, 71
  - sluiten, 106
- berichten
  - fout, 41
- besturingssysteem
  - herstellen, 64-65
  - opnieuw installeren, 12
- BIOS, 112

## C

- cd Drivers and Utilities  
(Stuur- en  
hulpprogramma's), 9
- cd Operating System  
(Besturingssysteem), 12

- Cd's, 29
  - afspelen, 27
  - besturingssysteem, 12
- cd's kopiëren
  - algemene informatie, 29
  - hoe kan ik, 30
  - nuttige tips, 31
- cd/dvd-rw-station
  - problemen, 39
- cd-/dvd-station
  - problemen, 38
- CMOS-instellingen
  - wissen, 122
- computer
  - interne delen, 73
  - reageert niet, 43-44
  - reinigen, 123
  - terugzetten in een eerdere  
status van het  
besturingssysteem, 64-65
  - vastlopen, 43-45
- controlelampjes, 55

## D

- De wizard Netwerk  
installen, 25
- De wizard Programma-  
compatibiliteit, 44

## Dell

- contact opnemen, 125-126
- Dell Diagnostics (Dell-  
diagnostiek), 60
- ondersteuningsbeleid, 124
- Dell Support-website, 11
- diagnoseprogramma
  - Dell, 60
  - lampjes, 55
- diskettestation
  - installeren, 101
  - verwijderen, 99
- display. Zie *monitor*
- documentatie
  - ergonomie, 9
  - garantie, 9
  - Licentieovereenkomst  
voor eindgebruikers, 9
  - online, 11
  - Productinformatie-  
handleiding, 9
  - veiligheid, 9
  - wet- en regelgeving, 9
- dvd's, 29
  - afspelen, 27
- dvd's kopiëren
  - algemene informatie, 29
  - hoe kan ik, 30
  - nuttige tips, 31
- dvd-station
  - problemen, 38

## E

- e-mail
  - problemen, 40
- energiebeheer
  - eigenschappen, 33

## F

- foutmeldingen
  - controlelampjes, 55

## G

- geheugen
  - 4-GB-configuraties, 77
  - DDR2 overzicht, 75
  - installeren, 77
  - ondersteund type, 75
  - problemen, 46
  - richtlijnen voor installatie, 75
  - verwijderen, 79
- geluid
  - problemen, 51
  - volume, 51

## H

- hardware
  - Dell Diagnostics (Dell-diagnostiek), 60
- herstellen
  - Windows XP, 64-65
- Hyperthreading, 36

## I

- IEEE 1394
  - problemen, 42
- informatie omtrent
  - ergonomie, 9
  - garantie, 9
  - wet- en regelgeving, 9
- instellingen
  - system setup, 112
- internet
  - aansluiten, instellen, 26
  - problemen, 40
  - verbinding, opties, 25
  - verbinding, over, 25

## K

- kaarten
  - installeren, 81
  - ondersteunde types, 80
  - sleuven, 80
  - verwijderen, 84

## L

- labels
  - Productcode voor, 10
  - Service-label, 10
- lampjes
  - achterkant computer, 55
  - controle-, 55
- Licentieovereenkomst
  - voor eindgebruikers, 9

- luidspreker
  - problemen, 51
  - volume, 51

## M

- mediakaartlezer
  - gebruik, 22
  - installeren, 97
  - problemen, 42
  - verwijderen, 95
- Microsoft Windows-label, 10
- modem
  - problemen, 40
  - toevoegen, 103
- moederbord. Zie *systeemkaart*
- monitor
  - beeldscherminstellingen, 20
  - beeldscherminstellingen, 23
  - clone-modus, 23
  - dubbel-bureaubladmodus, 23
  - DVI aansluiten, 17
  - kloonmodus, 20
  - leeg, 52
  - moeilijk leesbaar, 53
  - problemen, 52
  - TV aansluiten, 17, 20, 23
  - twee aansluiten, 17
  - uitgebreid bureaublad, 20
  - VGA aansluiten, 17
- muis
  - problemen, 46

## N

### netwerk

- De wizard Netwerk instellen, 25
- instellen, 24
- problemen, 47

## O

### onderdelen installeren

- aanbevolen hulpmiddelen, 69
- uw computer uitschakelen, 69
- voordat u begint, 69

### ondersteuning

- beleid, 124
- contact opnemen met Dell, 125-126

### opstarten

- vanaf een USB-apparaat, 118

### opstartvolgorde, 118

- opties, 118
- wijzigen, 118-119

## P

### PC Restore, 64-65

### PCI Express-kaarten

- installeren, 81
- verwijderen, 84

### printer

- aansluiten, 20
- instellen, 20
- kabel, 21
- problemen, 49
- USB, 21

### probleemoplosser voor hardware, 64

### problemen

- algemeen, 43
- batterij, 37
- beleid technische ondersteuning, 124
- blauw scherm, 45
- cd/dvd-rw-station, 39
- cd-station, 38
- computer loopt vast, 43-45
- computer reageert niet, 43-44
- controlelampjes, 55
- Dell Diagnostics (Dell-diagnostiek), 60
- dvd-station, 38
- e-mail, 40
- foutmeldingen, 41
- geheugen, 46
- geluid en luidsprekers, 51
- IEEE 1394, 42
- indicaties aan/uit-lampje, 48
- internet, 40
- leeg scherm, 52
- mediakaartlezer, 42
- modem, 40
- monitor is leeg, 52
- monitor is moeilijk te lezen, 53
- muis, 46
- netwerk, 47
- printer, 49
- programma loopt vast, 44
- programma reageert niet meer, 44
- programma's en compatibiliteit met Windows, 44
- scanner, 50
- scherm is moeilijk te lezen, 53

### problemen (*vervolg*)

- software, 44-45
- terugzetten in een eerdere status van het besturingssysteem, 64-65
- tips voor het oplossen van problemen, 37
- toetsenbord, 43
- vaste schijf, 39
- vaste schijven, 38
- video en monitor, 52
- voeding, 48
- volume aanpassen, 51
- problemen oplossen
  - controlelampjes, 55
  - Dell Diagnostics (Dell-diagnostiek), 60
  - Help en ondersteuning, 11
  - Probleemoplosser voor hardware, 64
  - terugzetten in een eerdere status van het besturingssysteem, 64-65
  - tips, 37

### Productinformatie-handleiding, 9

## S

### SATA. Zie *seriële ATA*

### scanner

- problemen, 50

### scherm. Zie *monitor*

### Schijf controleren, 39

### seriële ATA, 87

### Service-label, 10

- slaapstand, 32, 34
- software
  - Hyperthreading, 36
  - problemen, 44-45
- specificaties
  - audio, 108
  - computergegevens, 107
  - connectoren, 108
  - fysieke, 111
  - geheugen, 107
  - knoppen en lampjes, 110
  - omgeving, 111
  - processor, 107
  - technische, 107
  - uitbreidingsbus, 108
  - vaste schijven, 108
  - video-, 108
  - voeding, 110
- stand-bymodus, 32
- stuurprogramma's
  - controleren, 62
  - info, 62
- Support-website, 11
- Systeemherstel, 64-65
- systemkaart, 74
- system setup
  - beheer, 114
  - openen, 112
  - schermen, 112

## T

- technische ondersteuning
  - beleid, 124
- toetsenbord
  - problemen, 43
- tv
  - aansluiten op computer, 17, 20, 23

## U

- USB
  - opstarten vanaf apparaten, 118

## V

- vaste schijf
  - installeren, 88
  - problemen, 39
  - verwijderen, 87
- vaste schijven
  - diskette verwijderen, 99
  - diskteststation installeren, 101
  - problemen, 38
  - seriële ATA, 87
  - vast schijven verwijderen, 87
  - vaste schijf, 87
  - vaste schijf installeren, 88
- veiligheidsinstructies, 9
- video-
  - problemen, 52

## voeding

- beheer, 33
- beheer, geavanceerd, 34
- beheer, schema's, 33
- beheer, slaap, 34
- beheren, 32
- besparen, 32
- problemen, 48
- slaapstand, 32, 34
- stand-bymodus, 32

## volume

- aanpassen, 51

## W

### wachtwoord

- jumper, 121
- wissen, 121

### Windows XP, 64-65

- Help en ondersteuning, 11
- herstellen, 64-65
- Hyperthreading, 36
- opnieuw installeren, 12
- Probleemoplosser voor hardware, 64
- scanner, 50
- Vorig stuurprogramma, 63

### wizards

- De wizard Netwerk instellen, 25
- De wizard Programma-compatibiliteit, 44